

Memòria de la intervenció arqueològica  
Preventiva al Parc de la Ciutadella  
(plaça de Joan Fiveller – font ornamental  
del Desconsol)

Barcelona (Barcelonès)

Codi: 084/10

Expedient: 437 K121 N078 2010/1-6140  
437 K121 N078 2010/2-6238

Dates de la intervenció: 27 setembre – 15 d'octubre de 2010

Autor:

Daniel Giner Iranzo

Data de lliurament: setembre de 2011

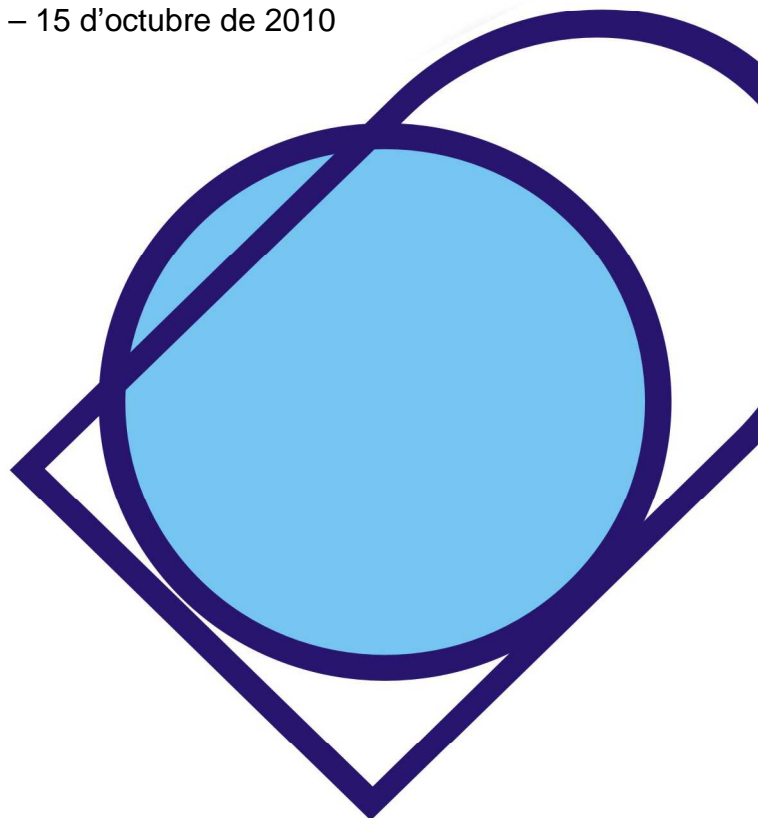

## ÍNDIX

1- Introducció .....	2
2- Situació geogràfica i àmbit d'intervenció .....	3
3- Context històric .....	5
4- Antecedents arqueològics .....	11
5- Metodologia .....	18
6- Descripció dels treballs i resultats obtinguts .....	19
7- Conclusions .....	26
8- Bibliografia .....	27
- Làmines de materials .....	29
- Planimetria .....	34
- Fitxes de registre de les unitats estratigràfiques .....	47
- Inventari de materials .....	54
- Llistat fotogràfic .....	63

## **1- INTRODUCCIÓ**

La present memòria recull els resultats obtinguts de la intervenció arqueològica preventiva realitzada al Parc de la Ciutadella (plaça de Joan Fiveller – font ornamental del desconsol) de la ciutat de Barcelona (el Barcelonès).

Els treballs van ésser desenvolupats sota la direcció de l'arqueòleg Daniel Giner Iranzo (CODEX – Arqueologia i Patrimoni) entre els dies 27 de setembre i 15 d'octubre de 2010, d'acord amb les resolucions d'expedient del Director General de Patrimoni Cultural que, amb dates 30 de setembre i 18 d'octubre, autoritzà la intervenció i la seva pròrroga; i seguint el Projecte d'Intervenció Arqueològica del Museu d'Història de la Ciutat de Barcelona (codi: 084/10).

Aquests treballs han estat encarregats i finançats per l'empresa Somhidros S.L., promotora de les obres, amb motiu del Projecte de rehabilitació i millora de la font ornamental del desconsol que preveu la realització de diverses rases i pous.

L'objectiu d'aquesta actuació era la possibilitat de localitzar i documentar restes patrimonials que poguessin veure's afectades per l'actuació urbanística, especialment de les antigues fortificacions de la ciutat (muralla oriental del segle XVI i ciutadella militar borbònica del segle XVIII), per valorar l'estat de conservació i la potència estratigràfica d'aquestes.

## **2- SITUACIÓ GEOGRÀFICA I ÀMBIT D'INTERVENCIÓ**

La font ornamental del desconsol es situa a la plaça de Joan Fiveller, dins del Parc de la Ciutadella de Barcelona (el Barcelonès), al districte de Ciutat Vella, just davant de la façana del Parlament de Catalunya.

El solar es correspon a la Fitxa cadastral: 0111210/002 i ocupa uns 16.500 m<sup>2</sup>. Es localitza entre unes coordenades UTM compreses entre X: 432.113,53 i Y: 4.582.114,29; a una altitud entre 4,5 i 4,6 msnm.



Vista aèria de la plaça i del seu entorn actual (foto any 2005).

Actualment es tracta d'una plaça enjardinada que compleix fonamentalment una funció com a espai d'oci i el marc urbà en el que queda definida aquesta zona està articulat en relació al Parc de la Ciutadella, el més extens dels de Barcelona amb 17,43 ha, que des de la seva construcció l'any 1888 amb disseny de Josep Fontserè ha esdevingut un dels principals referents dels espais verds de la ciutat.

La ciutat de Barcelona es situa entre els deltes dels rius Besòs i Llobregat, ocupant una planícia o plataforma suament inclinada cap al mar Mediterrani, que enllaça progressivament cap al nord-est amb el vessant marítim de la Serra de Collserola, on es troba el Tibidabo com el punt més alt (512 m). El relleu del Pla de Barcelona es veu alterat en dues grans zones: d'una banda, pels turons situats entre Horta i Sarrià (turó de la Peira, turó de la Rovira, el Carmel, la Creueta, el Putxet i Monterols). D'altra banda, al costat marí al sud de la ciutat, s'alça la muntanya de Montjuïc (189 m), acompanyada per una sèrie d'elevacions menors, algunes d'elles gairebé desaparegudes per la progressiva urbanització de la ciutat.

Barcelona presenta una notable varietat de litologies al seu subsòl, conflueixen roques i sòls de diversa edat i origen geològic. A nivell general, se situa geològicament en una depressió formada a causa de l'extensió neògena del marge occidental del mar Catalano-Balear. El subsòl de Barcelona està constituït per un substrat pre-quaternari, que comprèn els massissos de Collserola i els serrats de la Rovira; els sediments miocens de Montjuïc i de Barcelona, i les margues i sorres pliocenes, recobert per formacions d'edat quaternària, integrades per la planícia de *peudemont* del Pla de Barcelona i els deltes dels rius Besòs i Llobregat (Ventanyol, Palau i Roca 2002).

### **3- CONTEXT HISTÒRIC**

L'indret on s'ha dut a terme la intervenció s'inclou en una Zona d'Interès Arqueològic i d'alt valor històric.

Històricament, el solar on s'ha intervingut s'emplaça on hi havia la muralla i el baluard de Llevant del segle XVI, així com el seu sistema defensiu (fossat o vall i contramuralla o contraescarpa), la Ciutadella borbònica de 1718 i, finalment, les edificacions de l'Exposició Universal de Barcelona de 1888.

Durant el període romà, l'indret que ens ocupa es trobava fora de la muralla de la *Colonia Iulia Augusta Faventia Paterna Barcino*. El territori al voltant d'aquesta colònia s'articulava a partir de les vies de comunicació i s'estructurava d'acord amb els paràmetres de la centuriació de l'ager que envoltava la ciutat.

Un dels principals antecedents arqueològics d'època romana que s'han de tenir en consideració, a l'hora d'analitzar l'evolució històrica d'aquest sector de la ciutat, són la fossilització de les principals vies d'accés a la ciutat com a factor determinant de la posterior evolució de la trama urbana medieval. En aquest sentit cal tenir present l'eix del carrers Bòria-Corders-Carders-Portal Nou, que es correspon amb una de les principals vies d'accés a la ciutat, el ramal de la via Augusta que connectava *Barcino* amb el Maresme i el Vallès, i que travessava la part nord de l'ager de la ciutat.

Per altra banda, la majoria de les restes arqueològiques d'època romana que han estat documentades a l'entorn proper de l'indret d'aquest projecte, estan relacionats amb una zones de necròpolis d'època tardorromana, amb l'identificació de diversos punts, propers al traçat de la xarxa viària d'accés a la ciutat, amb una gran concentració d'enterraments, com són els eixos que

constitueixen els carrers Carders i Corders, el passeig del Born, carrer de Sta. Maria i Argenteria i l'avinguda de Francesc Cambó i la seva prolongació actual, el traçat del carrer dels Metges i el carrer Montcada.

El creixement urbà que experimentà la ciutat de Barcelona en època medieval es deu, essencialment, a un procés iniciat a finals del segle X i que es considera finalitzat vers el segle XV, amb el tancament del segon recinte murat d'època medieval. Aquest desenvolupament de la trama urbana es portarà a terme a partir d'una progressiva ocupació del territori del *suburbium* que envoltava el recinte de la *Barcino* romana, ampli territori que es situa al voltant de la ciutat i es caracteritzava pel seu marcat caire rural i, a la vegada, per ser una zona ocupada, essencialment, per nombrosos camps i horts.

La gènesi d'aquesta transformació urbana del territori que envolta a la ciutat, té l'origen en l'aparició i posterior evolució d'uns primers nuclis d'hàbitat emplaçats fora muralla, que s'identifiquen com *burgs*. El desenvolupament del conjunt d'aquests nuclis habitats esdevindran essencials en la configuració de la trama urbana de la ciutat medieval. Tot i que les primeres referències que denoten un cert creixement d'aquests nuclis daten de la segona meitat del segle X, l'entorn proper de la ciutat al que s'integren es caracteritzarà, fins ben entrat el segle XI, per predominar-hi un paisatge eminentment rural.

Les primeres notícies històriques d'ocupació d'aquesta part de la ciutat daten del segle XIII, amb la construcció del convent de Santa Clara l'any 1236 i la muralla medieval que tancava la ciutat per aquest costat, que s'havia anat construint de forma irregular des de finals d'aquest segle i es va finalitzar ja al segle XIV. El portal de Sant Daniel era el punt d'entrada a la ciutat en aquest indret. Aquest sistema defensiu va anar patint modificacions fins que el 1715 va ser enderrocat per a construir la ciutadella militar.

Al segle XVI es construeix el baluard de Llevant, que es tracta d'una estructura defensiva dissenyada per aguantar el foc de l'artilleria de l'època. Presentava un disseny més pràctic que les antigues muralles, amb mesures defensives addicionals com a fossar i contramuralla. Les fonts històriques ens indiquen que va ser un dels punts per on van entrar part de les tropes borbòniques l'onze de setembre de 1714, per la coneguda bretxa de Llevant, conjuntament amb la bretxa del molins de vent i la bretxa del Carnalatge. Al ser un dels sectors més febles de la defensa de Barcelona, posteriorment es va decidir construir la ciutadella en aquest punt.

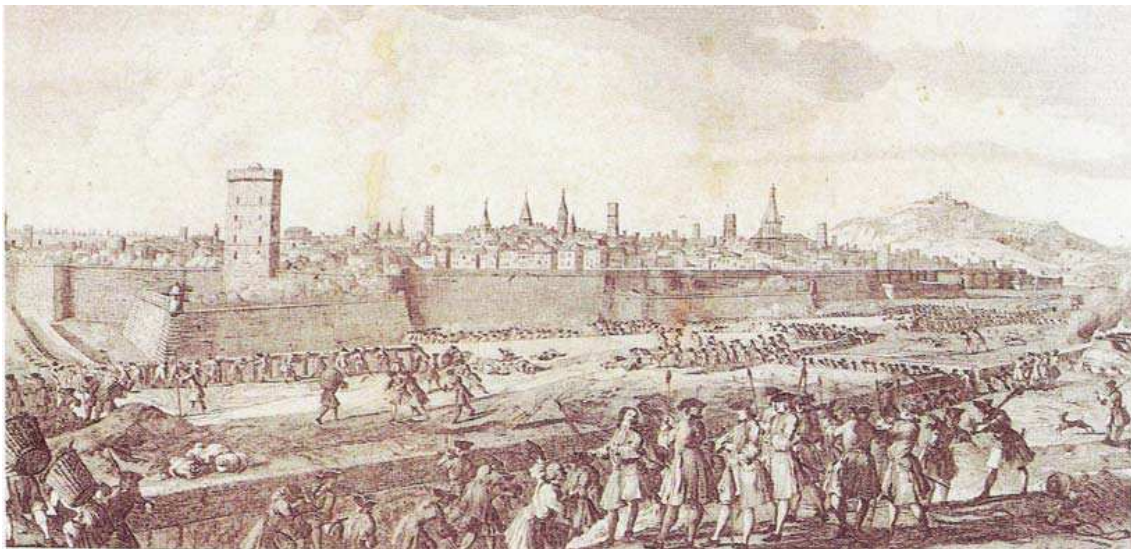

*Gravat que representa el conjunt oriental del recinte murallat de la ciutat de Barcelona, durant el setge de les tropes borbòniques en l'any 1714.*

Després de la seva victòria en la Guerra de Successió, Felip V projecta la construcció d'una ciutadella militar a Barcelona per exercir un sever control i per reprimir possibles alçaments a la capital catalana. Es va dissenyar una ciutadella militar a l'estil de les fortificacions que s'estaven construint a l'Europa de començament del segle XVIII. El projecte, que va anar a càrrec de l'enginyer militar d'origen flamenc Joris Prósper Van Verboom, consistia en la construcció d'una ciutadella amb una planta en forma d'estrella de cinc puntes amb els corresponents baluards (de la Reina, del Rei, del Príncep, de l'infant don Felipe



i de l'infant don Fernando) tots units per murs rectilinis protegits pels revellins, fossat i contramuralla. Aquesta fortificació esdevingué la més gran d'Europa fins al moment. A banda del recinte com a tal, també es van construir petits forts, el de Don Carlos a la zona de l'actual Hospital del Mar i el Fort Pienc al nord de la Ciutadella. Per a construir aquesta fortificació i deixar una ampla zona de seguretat es va enderrocar bona part del barri de la Ribera i del de Sant Pere i Santa Caterina (el 20% del territori de la ciutat). Es van enderrocar unes 1.200 cases, així com els convents de San Agustí i Santa Clara i els elements defensius que des del segle XIII s'havien anat construint com el portal de Sant Daniel. També es va desviar el Rec Comtal. Els elements defensius es van construir amb prou celeritat entre 1715 i 1719, fet que contrasta amb la lentitud constructiva dels edificis interiors.

Aquest fet comportarà, òbviament, una completa transformació de la fesomia d'aquesta part de la ciutat així com el desmantellament social i econòmic dels barris d'aquest sector de la ciutat. D'altra banda, la construcció d'un recinte fortificat de les característiques i dimensions com el de la Ciutadella, va condicionar la dinàmica del creixement de la trama urbana d'uns barris tan actius com havien estat els que ens ocupen. Restant els dos barris, a partir d'aquest moment, supeditats i hipotecats a les pròpies necessitats i requeriments de l'estratègia militar vinculats a la nova Ciutadella.

A la dècada dels anys 40 del segle XIX hi va haver un primer intent d'enderrocar la ciutadella, però les circumstàncies polítiques ho van paraitzar. El 1869 el govern estatal va cedir finalment els terrenys on era situada la ciutadella a l'ajuntament de Barcelona amb la condició que no s'edifiqués sinó que es fessin uns jardins.

El 1870 Josep Fontserè i Mestres es fa càrrec del projecte en guanyar el concurs internacional organitzat per l'ajuntament de Barcelona per a la

realització del projecte dels futurs jardins. Fins el 1885 es construeixen la Cascada, la Vaqueria i l'Umbracle.

A partir de 1885 l'obra del parc projectat per Fontserè quedà subordinada a una altra empresa que s'obria pas en els medis polítics de l'ajuntament de Barcelona: l'Exposició Universal. Aquest any, Eugenio Serrano de Casanova, un ex militar carlí d'origen gallec instal·lat a Barcelona, proposà a l'ajuntament l'organització d'una Exposició Universal a imatge de les que ja s'havien celebrat en altres capitals europees. S'ofereix a organitzar l'esdeveniment sense subvencions, només a canvi de la cessió gratuïta d'un solar de 200.000 m<sup>2</sup> durant el període del certamen i dels drets d'explotació. L'ajuntament va mostrar interès pel projecte i el 9 de juny va signar un conveni amb Serrano Casanova on li cedia els terrenys de l'antiga Ciutadella on s'estava construint el parc projectat per Fontserè. El 1887 el mateix ajuntament es fa càrrec del projecte a causa del retard de les obres i la incapacitat financera de Serrano Casanova per tirar endavant el repte i l'indemnitza per les obres ja realitzades.

Edificis significatius de l'Exposició Universal van ser el Palau de la Indústria i el Comerç (que representava l'element central de l'exposició), l'Arc del Triomf, el Palau de les Ciències, el Palau de l'Agricultura i el Palau de Belles Arts, el Castell dels Tres Dragons, el Gran Hotel Internacional, el Monument a Colom i d'altres. Moltes d'aquestes instal·lacions van ser enderrocades just acabar l'exposició o poc temps després. Així mateix es van aprofitar tres edificis de l'antiga ciutadella militar com la capella (actual Parròquia Castrense), el palau del governador (actualment l'IES Verdaguer) i l'arsenal, actual seu del Parlament de Catalunya.

Finalment, l'Exposició Universal va ser inaugurada el 20 de maig de 1888 per la reina regent Maria Cristina i es va allargar fins el 9 de desembre del mateix any.

Un cop conclòs l'esdeveniment, les naus laterals del Palau de la Indústria es van enderrocar així com altres edificis, com el Gran Hotel Internacional, i es va continuar amb el projecte del parc enjardinat. La nau central del Palau de la Indústria acabaria enderrocant-se als anys 20 del segle XX.

El 1892 el Sr. Lluís Martí Codolar va cedir a l'ajuntament el conjunt d'animals que posseïa a la seva finca d'Horta coneguda com la Granja Vella. De la col·lecció d'animals n'hi havia tant d'autòctons com d'exòtics. L'ajuntament acomodà els animals en un sector del Parc de la Ciutadella comprès en una franja a tocar del carrer Wellington entre el carrer Pujades i el passeig de Circumval·lació. D'aquesta manera el zoo es va inaugurar el 24 de setembre de 1892.

## **4- ANTECEDENTS ARQUEOLÒGICS**

El Districte de Ciutat Vella està catalogat com a una Zona d'Interès Arqueològic. És per això que qualsevol projecte d'obra que porti implícita un rebaix de terres ha de contemplar una intervenció arqueològica preventiva, d'acord amb la normativa municipal vigent.

Així en el decurs dels últims anys s'han realitzat diverses intervencions en aquest sector de la ciutat, els resultats de les quals han aportat noves dades sobre l'evolució de l'ocupació i desenvolupament d'aquesta part de la ciutat.

Dins del recinte de parc s'han efectuat diverses intervencions arqueològiques, que han permès documentar estructures de la muralla del segle XVI i de l'antic recinte de la ciutadella militar, així com restes dels edificis construïts amb motiu de l'exposició de 1888, de les quals destaquem:

- L'any 1989 amb motiu de la construcció del col·lector del passeig central de l'actual parc, els treballs van permetre documentar una seqüència de les estructures de la fortalesa i del seu estat de conservació. D'aquesta actuació en destaca la localització d'una de les portes d'entrada al recinte.
- L'any 1991, amb motiu de la construcció d'un gran col·lector d'aigües es va realitzar una intervenció dirigida per les arqueòlogues Tona Majó i Emilia Pagès. En aquesta va aparèixer bona part del convent de Santa Clara, algunes edificacions de l'antic barri de la Ribera així com un dels petits baluards situats entre el del Rei i el de la Reina, en el qual es va documentar la porta d'entrada a la Ciutadella i les restes d'un petit pont que salvava la fossa.

- 2003: Intervenció subsidiària de les obres de millora al Parc de la Ciutadella, realitzada sota la direcció tècnica de Ariadna Traveset i Civit a l'entorn de les instal·lacions del parc.

- Entre els anys 2005 i 2006 es va realitzar una altra excavació arqueològica subsidiària de les obres de millora al Parc de la Ciutadella dirigida per Miquel Gea dins del recinte del parc. Aquesta intervenció va permetre documentar la Muralla medieval; el portal i el pont de Sant Daniel; un edifici adossat a la muralla; el terraplè amb què es va dotar aquest sector de l'estructura defensiva a partir de principis del segle XVII; la construcció del baluard de Santa Clara i la nova funcionalitat del portal de Sant Daniel; elements relacionats amb el moment final de la Guerra de Successió; la construcció de la Ciutadella i finalment el seu enderrocament (Gea 2008).

- Així mateix, també s'han de tenir present dues actuacions més recents que també han aportat noves dades sobre les estructures del conjunt de la fortalesa militar, com són, la que es portà a terme a començament de l'any 2006, sota la direcció tècnica de Rony José Castillo Gómez, i un altra a l'any 2007, que correspon a la segona fase de l'anterior, sota la direcció de Miquel Gea Bullich. Aquestes actuacions han permès documentar l'abast i l'entitat d'un dels baluards de la ciutadella militar.

- A l'interior del parc Zoològic es va realitzar una intervenció entre els mesos de maig i agost de l'any 2009 motivada pel *Projecte de construcció de la nova instal·lació dels dracs de Komodo* dins del Parc Zoològic i dirigida per l'arqueòleg Francesc Antequera Devesa (CODEX - Arqueologia i Patrimoni), a la que es va posar al descobert una part de les possibles fonamentacions de la nau central del Palau de la Indústria de l'Exposició Universal de 1888 (Antequera 2009). En aquest cas la zona d'actuació restava fora dels límits de l'antiga fortificació, per tant, la possibilitat de trobar-ne restes arqueològiques era escassa.

- Finalment, entre els dies 10 i 20 de maig de 2010, es va realitzar una intervenció arqueològica al Circuit d'Educació Viària de la Guàrdia Urbana del Parc de la Ciutadella, s/n i a l'interior del Parc Zoològic dirigida per l'arqueòleg Emiliano Hinojo (CODEX - Arqueologia i Patrimoni) a la qual es van documentar un tram de la muralla del segle XVI, restes constructives d'un magatzem de palla i ordi de la Ciutadella militar i algunes estructures relacionades amb l'Exposició Universal de 1888 (Hinojo 2010).

Per altra banda, el Mercat del Born i els seus voltants han estat objecte de diverses intervencions arqueològiques a partir dels anys 90 del segle passat que han permet documentar aquelles restes que es corresponen al tram urbà d'aquest sector de la ciutat medieval i moderna anterior a l'enderrocament del barri de la Ribera al 1716, així com de les estructures de l'antic sistema defensiu de la ciutat anteriors a l'obra borbònica.

-L'any 1991 els arqueòlegs Robert Farré i Dolors Serra van dirigir una intervenció a la Plaça Comercial motivada per la construcció d'un aparcament subterrani en tota l'ària que ocupa la plaça. Com a resultat dels treballs es va documentar una part important de la trama urbana de l'antic barri de la Ribera, destruït a principis del segle XVIII un cop finalitzada la Guerra de Successió. Entre les restes més destacades, cal destacar la totalitat del carrer Gensana, un tram del carrer del Joch de la Pilota, del carrer Bonayre i un tram molt petit del Rec Comtal. També es van documentar les cases i tallers que ocupaven l'interior de les illes de cases marcades pels carrers, amb un nivell de conservació de 0.40 m de potència de mitjana pels murs.

En els nivells inferiors de la meitat est del jaciment, va aparèixer bona part de la necròpolis romana baix-imperial que es prolonga al llarg del carrer Argenteria des de l'antiga muralla romana i d'una necròpolis musulmana.

- L'any 1994 es va efectuar una altra intervenció a l'interior de l'antic Mercat del Born. Va ser dirigida per les arqueòlogues Eulàlia Barrasetas i Josefa Huertas. El motiu de la intervenció era estudiar la possibilitat d'ubicar a l'interior del Mercat la facultat d'Audiovisuals de la Universitat Pompeu Fabra, la qual requeria plantes subterrànies. Es van realitzar un total de 16 sondejos. A la pràctica totalitat dels sondejos es van detectar estructures pertanyents a l'antic barri de la Ribera amb bon estat de conservació (Barrasetas i Huertas 1994).

- L'any 1998 es va realitzar una altra intervenció dirigida per les arqueòlogues Marta Fàbregas i Josefa Huertas. Va consistir en l'excavació d'un únic sondeig de 15 m x 20 m al sector nord-oest de l'Antic Mercat. Com a resultat es van documentar parcialment algunes edificacions, un tram de 16 metres del Rec Comtal i un arc d'un pont que el salvava (Fàbregas i Huertas 1998).

- Entre febrer del 2001 i abril del 2002 es va efectuar la intervenció més important dins del Mercat del Born. Aquesta intervenció va ser dirigida pels arqueòlegs Pere Lluís Artigues i Antoni Fernández (CODEX - Arqueologia i Patrimoni). Es va excavar en extensió tota la superfície del mercat. En total es van documentar 8.000 m<sup>2</sup> amb restes arqueològiques, amb la trama urbana d'una part del barri de la Ribera de Barcelona destruïda l'any 1716 per ordre del rei Felip V. En total es van documentar total o parcialment 8 illes de cases i 9 carrers (de Na Rodés, dels Ventres, Gensana, Qui va del Born, del Joch de la Pilota, del Bonayre, Abella, Malla i Xucles), trama urbana que s'articula en relació a dos punts importants: el carrer Qui va del Born al Pla d'en Llull (més conegut com a Bornet i una de les entrades a la ciutat de Barcelona més importants) amb un carrer de més de 11 metres d'amplada, totalment empedrat, amb artesans i botigues als dos costats del carrer i el segon punt vertebrador és el rec Comtal, una estructura preexistent a la urbanització del barri a finals del segle XIII de la que es van documentar 72.62 metres de recorregut amb una amplada de 4 m (Artigues i Fernández 2001).

- Entre gener i març de 2004 es va realitzar l'excavació del solar Passeig de Picasso 36-38 sota la direcció de Gemma Caballé Crivillés (Arqueocat SL).
  
- 2005: Intervenció realitzada al Passeig Picasso, 7-21 - Jardins de Fontserè i Mestre, sota la direcció tècnica de Francesc X. Morales Garcia.
  
- Amb motiu de la construcció d'un Centre Cultural a l'antic Mercat del Born de Barcelona i d'un edifici Annex al carrer Comercial núm. 5, es va realitzar una altra intervenció. Les feines es van desenvolupar entre els mesos de març i novembre de l'any 2005, entre els mesos d'abril i maig del 2006 i entre els mesos de juny i setembre de 2007 i van ser dirigides pels arqueòlegs Antoni Fernández i Emiliano Hinojo (CODEX - Arqueologia i Patrimoni). Es va documentar la continuació del barri de la Ribera enderrocat per a construir la Ciutadella borbònica (Fernández i Hinojo 2006).
  
- Entre els mesos de maig i setembre de 2006 es va produir l'excavació del solar Passeig de Picasso 24bis-30 sota la direcció de Gemma Caballé Crivillés (Arqueocat S.L.) amb la documentació d'una part de la trama urbana del barri baixmedieval de la Ribera de Barcelona i una església conventual de frares de l'ordre de Sant Francesc, coneguts com a menorets, construïda al segle XVII (Caballé 2007, Pujades 2007, Pujades 2008).
  
- Octubre 2006 - gener 2007: Excavació programada al Passeig de Picasso 7-21 – Parc de la Ciutadella, sota la direcció de Miquel Gea Bullich (Actium Patrimoni Cultural S.L.), intervenció que va permetre documentar les restes que es preserven de l'antic portal de Sant Daniel, un dels accessos al sector oriental del recinte murallat de la ciutat (Gea 2008, Pujades 2007).
  
- Maig 2008: Intervenció davant dels núm. 3 del carrer de la Ribera, del núm. 2 del carrer Comercial i del núm. 4 del carrer de la Fusina, dirigida per Antoni Fernández Espinosa (CODEX - Arqueologia i Patrimoni).



- En novembre de 2009 es va realitzar un seguiment i control arqueològic preventiu al Passeig de Picasso núm. 5-21 motivat pel projecte d'arranjament del passeig sota la direcció de l'arqueòleg Daniel Giner Iranzo (CODEX – Arqueologia i Patrimoni) amb la documentació de nivells de l'enderroc de l'antic barri de La Ribera al 1716 i, cobert per aquest, part d'un mur de l'antic tram urbà del barri (Giner 2009).

També en el Passeig Circumval·lació s'han realitzat recentment dues intervencions que han posat al descobert estructures d'època moderna.

- En el Passeig de Circumval·lació, 8-14 es va documentar la contraescarpa corresponent al tram de muralla que unia la Ciutadella borbònica amb la muralla que hi havia a la ciutat fins aleshores, així com diferents elements muraris situats a l'exterior d'aquesta estructura. També va quedar al descobert un tram de la muralla del segle XVI. El tram documentat coincideix amb el punt per on el Rec Comtal sortia de la ciutat a través d'una doble reixa de ferro. Tant a la muralla com en el Rec, es conservaven algunes de les fustes utilitzades per a encofrar els murs (fustes planes i estaques). Així mateix, en les estructures que es localitzaren a l'exterior de la muralla, hi havia les empremtes del que podria haver estat una comporta per a la canalització i desviació de les aigües que sortien de la ciutat. Aquesta intervenció es va dur a terme els anys 2006 i 2007 i va ser dirigida per l'arqueòloga Laia Santanach Suñol (Pujades 2008).

- Al Passeig de Circumval·lació, 1b també es va realitzar una intervenció arqueològica a causa de la construcció d'un poliesportiu en terrenys de la Ciutadella. Aquesta actuació va posar al descobert diversos trams de mur corresponents a l'antiga fortalesa borbònica. Concretament, es va documentar un tram de 15 metres de l'escarpa o parament exterior del baluard de la Reina,

amb una potència conservada de 4,70 metres. També es van localitzar uns 30 metres de la contraescarpa, que delimitava el fossat pel seu costat exterior. A banda d'aquests elements, a la zona hi havia altres estructures que podrien correspondre a algunes de les edificacions que es varen construir per a l'Exposició Universal de 1888. Aquesta intervenció es va dur a terme el 2007 i va ser dirigida per l'arqueòleg Miquel Gea Bullich (Pujades 2008).

- Finalment, entre els anys 2006 i 2008, es va efectuar una intervenció arqueològica al solar situat entre la plaça Pau Vila 12-13b, el carrer Dr. Aiguader 1-27 i el carrer de la Marquesa 2-6 dirigida per l'arqueòleg José Miguel Soberón (CODEX - Arqueologia i Patrimoni). Aquesta intervenció va permetre posar al descobert entre d'altres elements el dipòsit comercial construït als anys 60 del segle XIX i la muralla de mar construïda el 1848. El grup d'estructures més representatiu és el constituït pel Baluard de Migdia aixecat entre el primer terç i mitjan segle XVI i la contraescarpa construïda a principis del segle XVIII. També es va documentar un tram de 78 metres de l'escullera, anomenada de la Santa Creu, la construcció de la qual es va iniciar el 1477. Juntament amb la documentació de l'escullera, s'han detectat diferents nivells de progradació marina que suposen un progressiu allunyament de la línia de platja, datats entre el segle XV i començaments segle XVI. Per sota s'han identificat diferents nivells de fons marí d'època baix-medieval. Cal destacar la troballa de dos derelictes. El millor conservat correspon a les restes d'una nau de grans dimensions, possiblement una coca o *barcha* del tipus anomenat castellà o *bayonesa*. L'altre amb molta seguretat es tracta d'un fragment de la mateixa nau, tot i que les seves dimensions, de menys de metre i mig, fan difícil la seva identificació. En els dos casos la cronologia es situaria entre el segle XIV i XV (Soberón 2009).

## **5- METODOLOGIA**

Tal com recollia el projecte de l'obra, en total s'han excavat un total de 5 rases de diverses mides i una cala. Aquestes han estat excavades mecànicament amb una màquina retroexcavadora sota control arqueològic i, per a una millor localització i adscripció de les unitats estratigràfiques, han estat numerats correlativament per centenars.

En relació a la documentació de restes s'ha utilitzat el sistema d'excavació seqüencial ideat per E. C. Harris<sup>1</sup> i desenvolupat, després, per Andrea Carandini<sup>2</sup>; assignant un número de Unitat Estratigràfica (U.E.) a cada estrat, estructura, retall o interestrat. La sistematització de les U.E. s'ha realitzat mitjançant la realització de fitxes per cadascuna d'elles.

Tanmateix, s'ha procedit a la corresponent documentació fotogràfica de les restes descobertes. Aquestes porten el mateix codi que la ceràmica i, a més, el número d'inventari fotogràfic.

La documentació gràfica de la intervenció ha estat completada amb seccions i el dibuix en planta de les estructures aparegudes a escala 1:20.

Els materials arqueològics recuperats han estat identificats amb una sigla amb el codi de la intervenció (084/10), el número de l'Unitat Estratigràfica corresponent i un número diferencial en aquells materials que s'han considerat més rellevants.

---

<sup>1</sup> HARRIS (1991)

<sup>2</sup> CARANDINI (1997)

## **6- DESCRIPCIÓ DELS TREBALLS I RESULTATS OBTINGUTS**

Com s'ha dit a l'apartat de metodologia els treballs han consistit en el control i seguiment arqueològic de les diverses actuacions per motiu de l'obra que comporten el rebaix del nivell de terra, principalment la realització de rases de diferents mesures i d'una cala.

Aquestes han estat excavades mecànicament amb una màquina retroexcavadora sota control arqueològic i, per a una millor localització i adscripció de les unitats estratigràfiques, han estat numerades correlativament per centenars.

### **Rasa 100**

Per tal de subjectar els suports del cartell de l'obra es van realitzar dues petites rases paral·leles de 1 m de longitud per 30 cm d'amplada i una fondària de 50 cm.

En primer lloc, a nivell superficial, trobem la pavimentació de sauló del parc u.e. 100, d'uns 15 cm de potència.



Vista de les rases per encaixar els suports del cartell.

Cobert per aquest i fins al fons de la rasa es documenta un estrat de terra molt solta u.e. 101, del qual es van recuperar diversos fragments de ceràmica,

especialment de comuna vidriada i de plats de blava catalana decorada a l'estil d'orles diverses i polícroma en blau i groc, que el situen en una cronologia a partir del segle XVII.

### **Cala 200**

Cala de planta rectangular amb unes mesures de 3,35 m per 2 m i una fondària de 2,16 m.

Per sota del nivell de pavimentació de sauló del parc u.e. 200, d'uns 15 cm, es va excavar un estrat u.e. 201 de terra molt solta amb presència d'una gran quantitat de ceràmica (Làm. 1-3), restes de fauna i material constructiu, que s'estén entre els 4,40 i els 2,74 msnm.

Dins del conjunt ceràmic recuperat documentem una representació general dels tipus de produccions característics de l'època moderna a la ciutat de Barcelona entre els segles XVI i XVIII: ceràmica decorada en blau a l'estil de Barcelona amb orles d'alafies, ceràmica comuna vidrada (poals, gibrells, morters, escalfetes, bacins, olles, tupins, plats, greixoneres i tapadores), pisa decorada en reflex metàl·lic (alguns amb la tècnica del pinzell-pinta) i en blau català de les sèries de la palmera, d'orles diverses, ditada i Poblet, amb presència també d'alguns plats d'importació italiana (Làm. 1-2, fig. 1-2) i valenciana.

Els tipus decoratius més moderns, ditades i Poblet<sup>3</sup>, ens indiquen una cronologia de principis del segle XVIII.

Això, juntament amb la seva ubicació respecte a la muralla oriental de la ciutat, fa que puguem identificar aquest estrat amb els nivells de colmatació del fossat de la muralla.

---

<sup>3</sup> BATLLORI i LLUBIÀ (1974); TELESE (1987a); TELESE (1987b)

Per indicació del Servei d'Arqueologia del Museu d'Història de Barcelona, davant la gran quantitat de materials recuperats, es va fer una selecció entre els mateixos passant a guardar aquells amb forma i, una vegada classificats i comptabilitzats, tornant a soterrar una vegada finalitzats els treballs al mateix lloc i dins de dues caixes de plàstic aquells fragments ceràmics informes i els ossos de fauna.



Vista des del sud-est de la cala 200 i de la possible estructura u.e. 203.

Per sota trobem un estrat u.e. 202 d'argila molt llimosa i depurada d'uns 15 cm de potència que cobreix, al seu temps, una possible estructura u.e. 203 de pedres de funció indeterminada que només va ser descoberta de forma parcial en una amplada de 60 cm al llarg de la banda est de la cala, amb una cota superior de 2,32 msnm.

S'ha de dir que es va poder recuperar un fragment de la vora d'un gran recipient d'emmagatzematge que formava part de l'estructura (Làm. 4), però que no permet precisar una datació.

Així, l'únic element del que disposem per datar-la són les escasses restes ceràmiques recuperades a l'estrat u.e. 202 que el cobreix: uns fragments de comuna vidriada i de vidriada blanca, el que ens indicaria que ens situem a època medieval o moderna sense poder precisar més.

Pel que fa a l'estructura de pedres u.e. 203, el projecte preveia la construcció a sobre d'una arqueta d'instal·lacions hidràuliques de formigó a la cala on va ser descoberta, que no devia de suposar cap mena d'afectació. Per això es va protegir amb geotèxtil, es van col·locar per sobre les caixes amb els materials ceràmics i ossis no seleccionats i, finalment, es va recobrir amb la mateixa terra extreta, primer, i al damunt es va construir l'arqueta amb formigó.

### **Rasa 300**

Rasa realitzada envoltant el perímetre de l'estany de la font, amb una disposició ovalada, amb unes mesures d'uns 80 m de longitud per 40 cm d'amplada i 40 cm de fondària.

A la banda sud-est de l'estany de la font, a unes cotes superiors entre els 4,06 i 3,75 msnm (és a dir entre 18 i 45 cm per sota del nivell actual de circulació) es va localitzar un gran mur u.e. 303 de pedra i morter que presenta una amplada de 3 m i que identifiquem com la muralla oriental del segle XVI. Al seu parament nord sobresurt una pedra disposada en pendent que forma el talús exterior de la muralla.



Vista des del nord de la muralla u.e. 303 i vista des de l'est de l'envà u.e. 304.

Per altra banda aquesta estructura no va poder ser documentada a la banda nord-oest de la font ja que en aquesta zona es va aprofitar la base de rajoles d'una claveguera contemporània com a fons de la rasa. Malgrat això cal suposar que aquesta estructura es conservarà per sota.

El que sí es va documentar parcialment a la banda oest de la font, cobert pel nivell de pavimentació del parc, és un envà u.e. 304 en obra de maçoneria de maons amb morter de calç amb una amplada de 10 cm i una cota superior de 4,15 msnm i que, molt possiblement, correspon a una estructura de l'antic barri de la Ribera enderrocat al 1716.

Pel que fa a la muralla u.e. 303 i l'envà u.e. 304, l'obra no preveu cap mena d'afectació per la instal·lació de la canonada prevista, la qual es col·locarà recolzant per sobre.

Per això només es va realitzar la protecció adient de les mateixes, cobrint-les amb geotèxtil i una capa d'àrids, per tal de garantir que aquestes no sofreixin cap tipus d'afectació accidental.

### **Rasa 400**

Rasa que uneix la rasa 200 amb la rasa 300, d'uns 10 m de longitud per 40 cm d'amplada i una fondària entre els 1'5 m al seu extrem nord i els 40 cm al seu extrem sud.

De nou es repeteix la seqüència estratigràfica formada pel paviment de sauló del parc u.e. 400 i els nivells de colmatació del fossat de la muralla u.e. 401.





Vista de les rases 400 (esquerra) des de l'est i 500 (dreta) des del nord.

### **Rasa 500**

Rasa que s'estén des de la rasa 400 fins a l'extrem nord de la plaça, amb unes mesures d'uns 65 m de longitud per 40 cm d'amplada i entre 30 i 45 cm de fondària.

En aquesta rasa, sota els nivells de pavimentació de sauló del parc u.e. 500, es va documentar per una banda una gran claveguera u.e. 501 d'època contemporània de 70 cm d'amplada amb el seu interior revestit amb ciment i, per altra, un retall u.e. 503 de 2'50 m d'amplada reomplert amb blocs de pedra u.e. 502.

Entre les pedres es van recuperar fragments de ceràmica decorada amb reflex metàl·lic, alguns d'ells decorats amb la tècnica del pinzell-pinta, i de blava catalana, pel que es pot datar a partir de finals del segle XVI i principis del XVII<sup>4</sup>.

---

<sup>4</sup> BATLLORI i LLUBIÀ (1974)



Vista des del nord del retall u.e. 503 amb el seu reompliment de pedres u.e. 502.

Per altra banda, la claveguera d'època contemporània u.e. 501 sí que va requerir la seva eliminació per tal de possibilitar la instal·lació de la canonada, pel qual es va procedir al seu desmuntatge sota seguiment arqueològic.

## **7- CONCLUSIONS**

Els treballs derivats de la intervenció arqueològica preventiva al Parc de la Ciutadella (plaça de Joan Fiveller – font ornamental del desconsol) de Barcelona realitzats entre els dies 27 de setembre i 15 d'octubre de 2010 han donat un resultat positiu quant a la documentació d'estructures arqueològiques.

Per una banda es va descobrir a la rasa 300 un tram de 40 cm d'amplada de la muralla oriental de la ciutat u.e. 303 del segle XVI, que es troba a partir de només 18 cm del nivell superficial, en un bon estat de conservació.

Al nord d'aquesta, es a dir extramurs, a la rasa 200 es van excavar parcialment nivells de colmatació del fossat de la muralla, que es poden datar entre 1716 i 1718, amb una molt abundant presència de materials ceràmics, que contrasten amb la seva escassetat a la zona intramurs, i per sota d'aquests una possible estructura de pedres u.e. 203 de funció indeterminada.

A la zona intramurs de la rasa 300 es va documentar parcialment un envà de maons u.e. 304 que identifiquem com una estructura corresponent a l'antic barri de La Ribera enderrocat al 1716.

Per altra banda cal assenyalar que no s'han documentat estructures corresponents a la Ciutadella militar del segle XVIII.

## 8- BIBLIOGRAFIA

- ANTEQUERA DEVESA, Francesc (2009): *Memòria de la intervenció arqueològica al Parc de la Ciutadella, s/n - Parc Zoològic*, CODEX Arqueologia i Patrimoni, inèdit.
- ARTIGUES CONESA, Pere Lluís i FERNÁNDEZ ESPINOSA, Antoni (2001): *Memòria de la intervenció arqueològica a l'Antic Mercat del Born de Barcelona*, CODEX Arqueologia i Patrimoni, inèdit.
- BARRASETAS, Eulalia i HUERTAS, Josefa (1994): *Memòria d'excavació a l'Antic Mercat del Born*, inèdit.
- BATLLORI I MUNNÉ, Andreu i LLUBIÀ I MUNNÉ, Lluís Maria (1974): *Ceràmica decorada catalana*, Ed. Vicens-Vives, Barcelona.
- CABALLÉ CRIVILLÉS, Gemma (2007): La intervenció arqueològica al Passeig Picasso, 24-30 de Barcelona: localització d'una església i una part del barri baixmedieval de la Ribera de Barcelona, *III Congrés d'Arqueologia Medieval i Moderna a Catalunya*, Sabadell, pàg. 258-267.
- CARANDINI, Andrea (1997): *Historias en la tierra. Manual de excavación arqueológica*, Ed. Crítica, Barcelona.
- FABREGAS, Marta i HUERTAS, Josefa (1998): *Memòria arqueològica a l'Antic Mercat del Born*, inèdit.
- FERNÁNDEZ ESPINOSA, Antoni i HINOJO GARCÍA, Emiliano (2006): *Memòria de la Intervenció arqueològica a l'antic Mercat del Born. (Barcelona, Barcelonès), amb motiu de la construcció d'un nou Centre Cultural. Març-Novembre 2005 i Abril-Maig 2006*, CODEX Arqueologia i Patrimoni, inèdit.
- GEA BULLICH, Miquel (2008): El portal de Sant Daniel. Darreres troballes arqueològiques al parc de la Ciutadella, a *Quaderns d'Arqueologia i Història de la Ciutat de Barcelona núm. 4*, Museu d'Història de la Ciutat de Barcelona, Barcelona, pàg. 116-136.
- GINER IRANZO, Daniel (2009): *Informe-memòria del seguiment arqueològic preventiu al Passeig de Picasso 5-21 de Barcelona (24-30 de novembre de 2009)*, CODEX Arqueologia i Patrimoni, inèdit.
- HARRIS, Edward C. (1991): *Principios de estratigrafía arqueológica*, Ed. Crítica, Barcelona.
- HINOJO GARCÍA, Emiliano (2010): *Memòria de la intervenció arqueològica al Parc de la Ciutadella, s/n. Circuit d'Educació Viària de la Guàrdia Urbana de la ciutat de Barcelona (Barcelonès)*, CODEX Arqueologia i Patrimoni, inèdit.
- PUJADES I CAVALLERIA, Josep (2007): Balanç anual de l'activitat arqueològica a la ciutat (2006). Passeig de Picasso, 24bis-30, a *Quaderns d'Arqueologia i Història de la Ciutat de Barcelona núm. 3*, Museu d'Història de la Ciutat de Barcelona, Barcelona, pàg. 207.
- PUJADES I CAVALLERIA, Josep (2007): Balanç anual de l'activitat arqueològica a la ciutat (2006). Passeig de Pujades, 10-20 / passeig de Picasso, 7-21 – parc de la Ciutadella - portal de Sant Daniel, a *Quaderns d'Arqueologia i Història de la Ciutat de Barcelona núm.º 3*, Museu d'Història de la Ciutat de Barcelona, Barcelona, pàg. 210.

- PUJADES I CAVALLERIA, Josep (2008): Balanç anual de l'activitat arqueològica a la ciutat (2007). Passeig de Picasso, 24b-30, a *Quaderns d'Arqueologia i Història de la Ciutat de Barcelona* núm. 4, Museu d'Història de la Ciutat de Barcelona, Barcelona, pàg. 194-195.
- SOBERÓN RODRÍGUEZ, José Miguel (2009): *Memòria de la intervenció arqueològica a la plaça de Pau Vila, 12-13b / Carrer del Dr. Aiguader, 1-27 / carrer de la Marquesa, 2-6. Barcelona*, CODEX Arqueologia i Patrimoni, inèdit.
- TELESE COMPTE, Albert (1987a): *Les sèries de Poblet*, a *Butlletí Informatiu de Ceràmica* núm. 32, Barcelona.
- TELESE COMPTE, Albert (1987b): *Les sèries de Poblet. Addicions*, a *Butlletí Informatiu de Ceràmica* núm. 35, Barcelona.
- VENTAYOL, A; PALAU, J. i ROCA, A. (2002): El contexto geotèrmico de la ciudad de Barcelona, en *Ingeniería del Terreno. Ingeoter* núm. 1, U.D. Proyectos. E.T.S.I. Minas U.P.M, Madrid.

## **Làmines de materials**

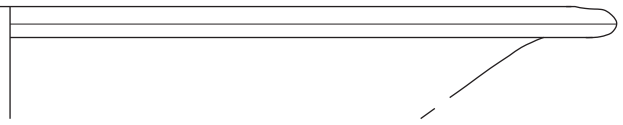
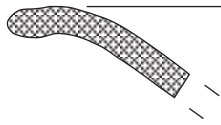

084/10-201-1

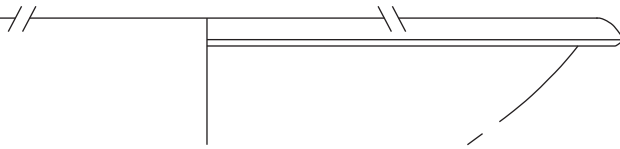
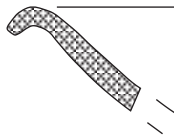

084/10-201-2



0

10 cm



**CODEX**  
Arqueologia i  
Patrimoni

**INTERVENCIÓ: Pl. de Joan Fiveller - Font del  
Desconsol (Barcelona). codi: 084/10**

LÀM.

**1**

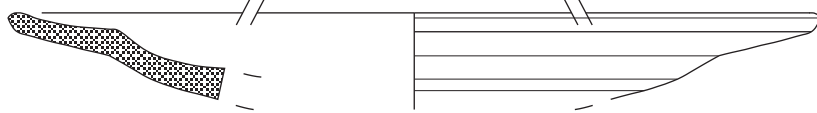
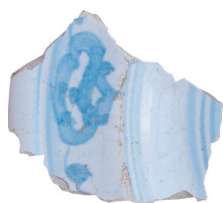

084/10-201-3

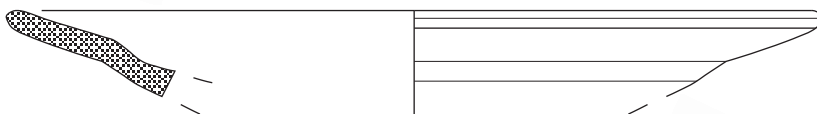
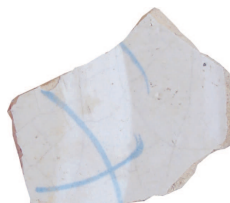

084/10-201-4

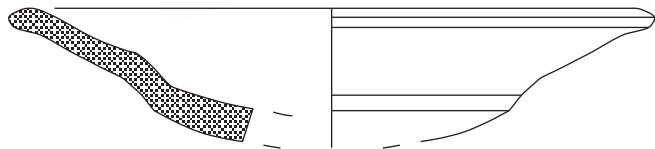
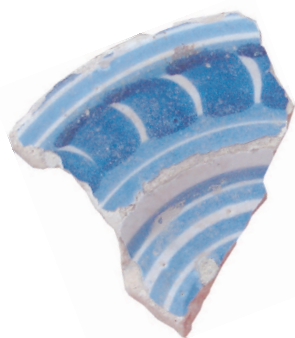

084/10-201-5



**CODEX**  
Arqueologia i  
Patrimoni

**INTERVENCIÓ: Pl. de Joan Fiveller - Font del  
Desconsol (Barcelona). codi: 084/10**

LÀM.

**2**



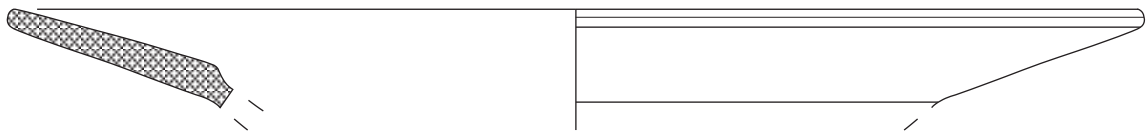

084/10-201-6

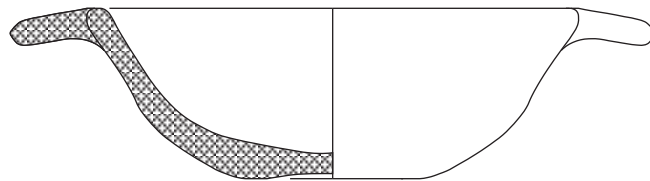

084/10-201-7

0

10 cm



**CODEX**  
Arqueologia i  
Patrimoni

**INTERVENCIÓ: Pl. de Joan Fiveller - Font del  
Desconsol (Barcelona). codi: 084/10**

LÀM.

**3**

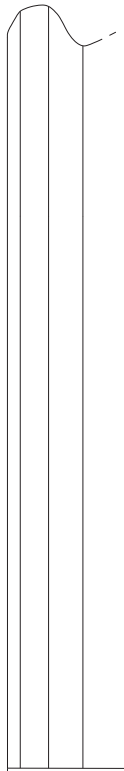

084/10-203-1

25 cm

0

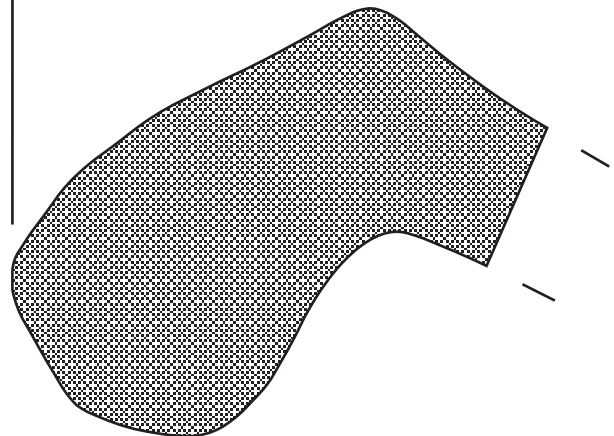

5 cm

0



**CODEX**  
Arqueologia i  
Patrimoni

**INTERVENCIÓ: Pl. de Joan Fiveller - Font del  
Desconsol (Barcelona). codi: 084/10**

LÀM.

**4**

## **Planimetria**

**- Llistat planimètric**

- Plànol 1: Situació (1:10.000)
- Plànol 2: Planta general de les rases arqueològiques. (1:500)
- Plànol 3: Planta en detall de la muralla U.E. 303. (1:20)
- Plànol 4: Planta en detall de l'estructura U.E. 203. (1:20)
- Plànol 5: Planta en detall de l'envà U.E. 304. (1:20)
- Plànol 6: Planta en detall del retall U.E. 503. (1:20)
- Plànol 7: Secció cala 200 A – A'. (1:20)
- Plànol 8: Secció rasa 300 B – B'. (1:20)
- Plànol 9: Secció rasa 300 C – C'. (1:20)
- Plànol 10: Secció rasa 500 D – D'. (1:20)

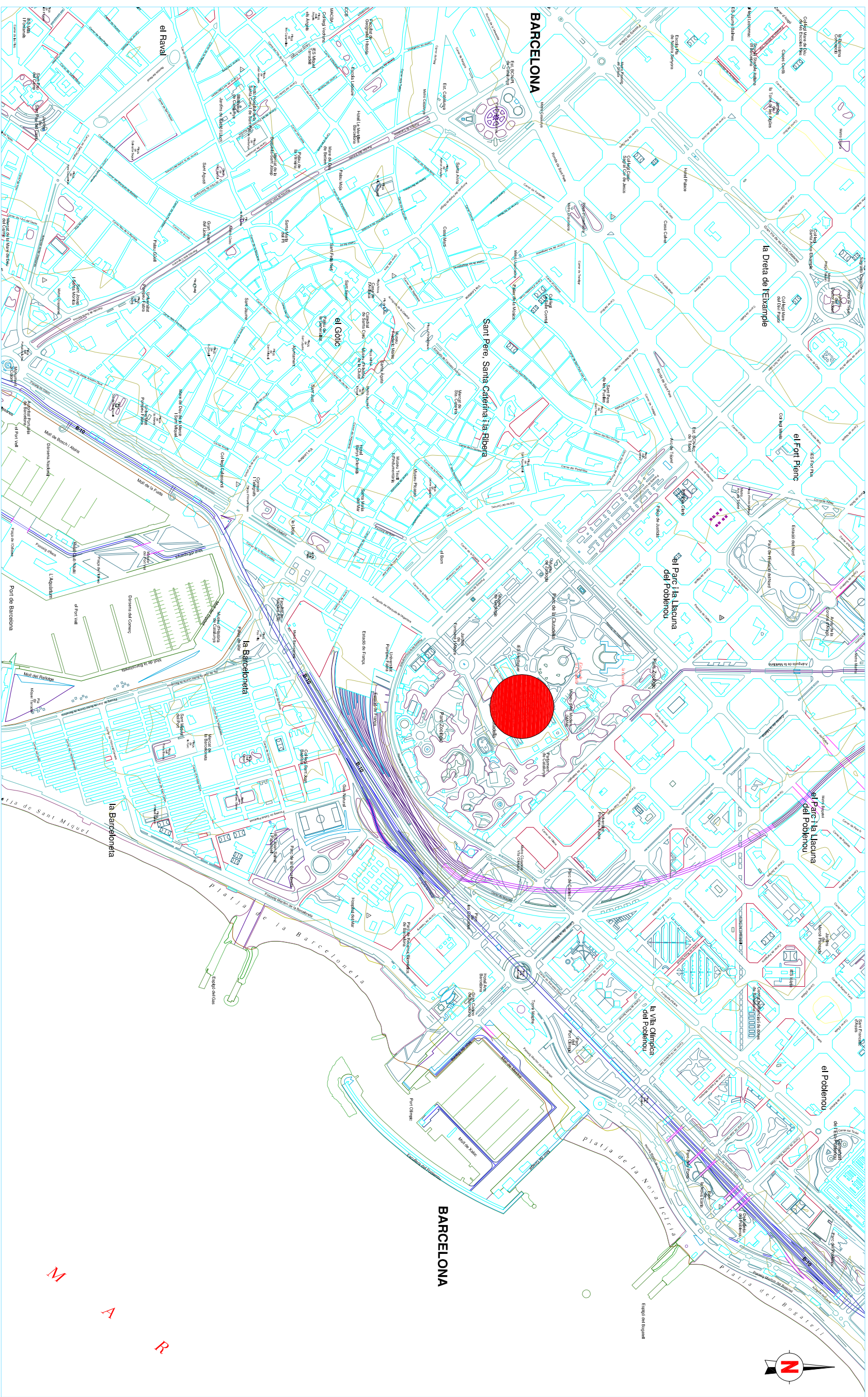

**DIRECCIÓ ARQUEOLÒGICA**

Daniel Giner

**AUTORS**

Rafael Piera



ARQUEOLOGIA I PATRIMONI

**INTERVENCIÓ**

Parc de la Ciutatella: Plaça Joan Fiveller - Font ornamental del descensol codr: 084/10 Barcelona (Barcelonès)

**NOM DEL PLÀNOL**

Plànol de situació

**Núm.**

1

DIN A3 Escala: 1:10000



Data: Octubre 2010

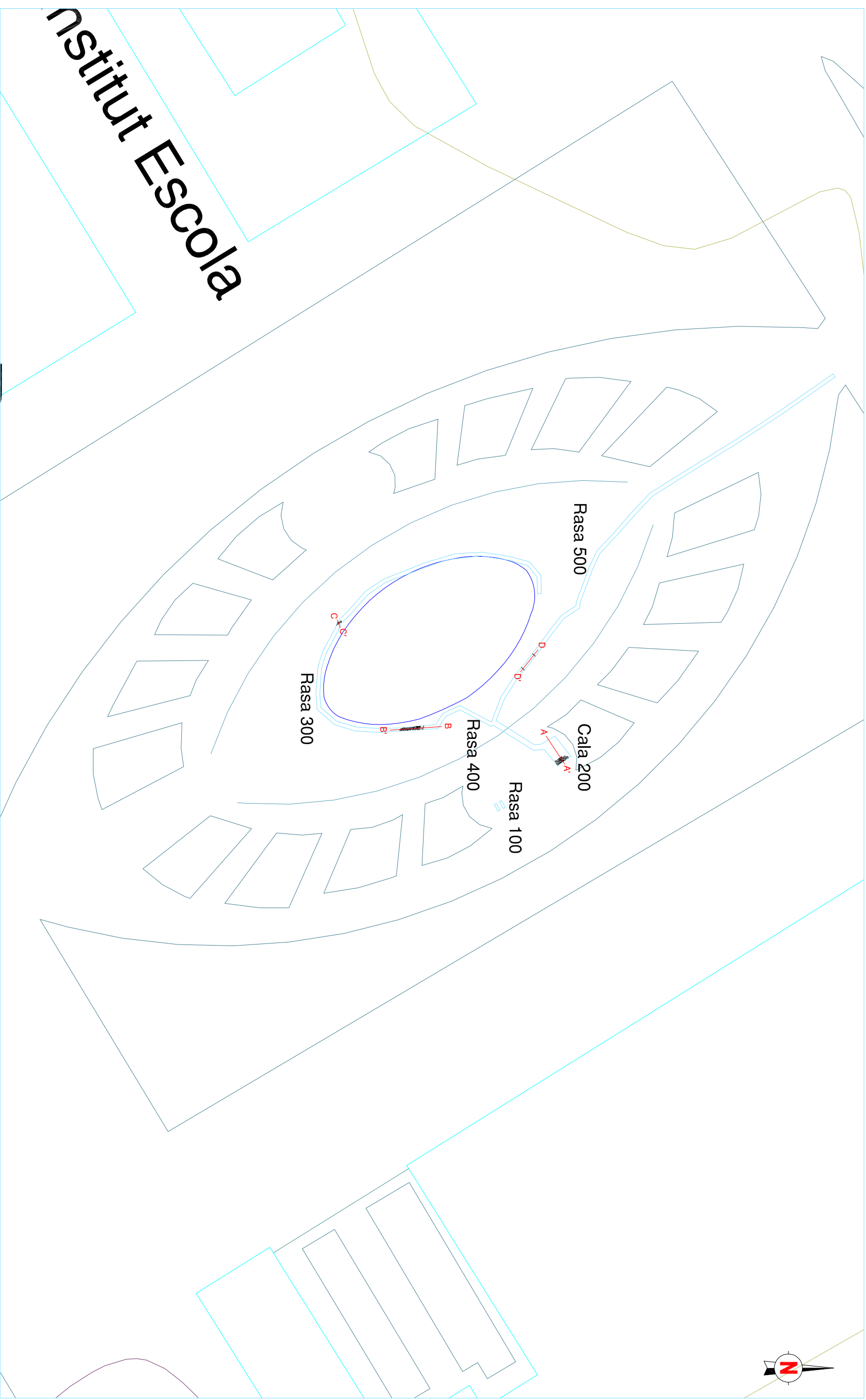

Institut Escola

DIRECCIÓ ARQUEOLÒGICA

Daniel Giner

AUTORS

Rafael Piera

**OCODEX**  
ARQUEOLOGIA I PATRIMONI

DIN A3 Escala: 1:500

INTERVENCIÓ

Parc de la Ciutadella: Plaça Joan Fiveller -  
Font ornamental del descensol codi: 084/10  
Barcelona (Barcelonès)

NOM DEL PLÀNOL

Planta general de les  
rases arqueològiques

Núm.

2

Data: Octubre 2010

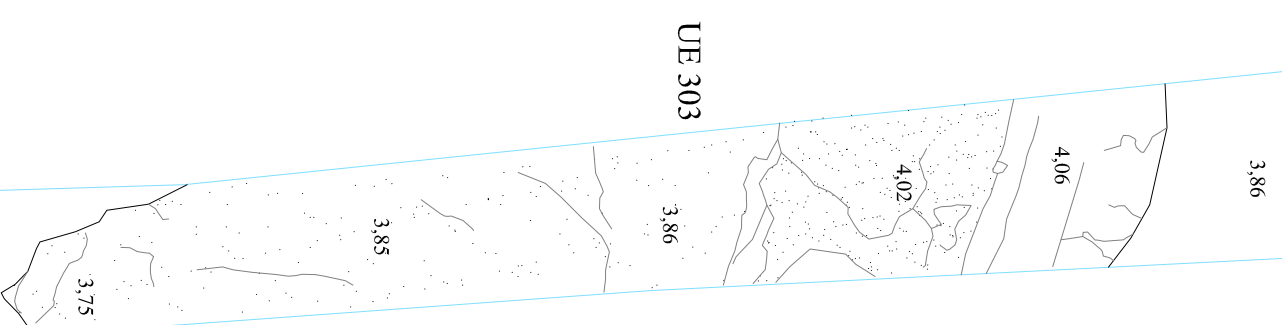
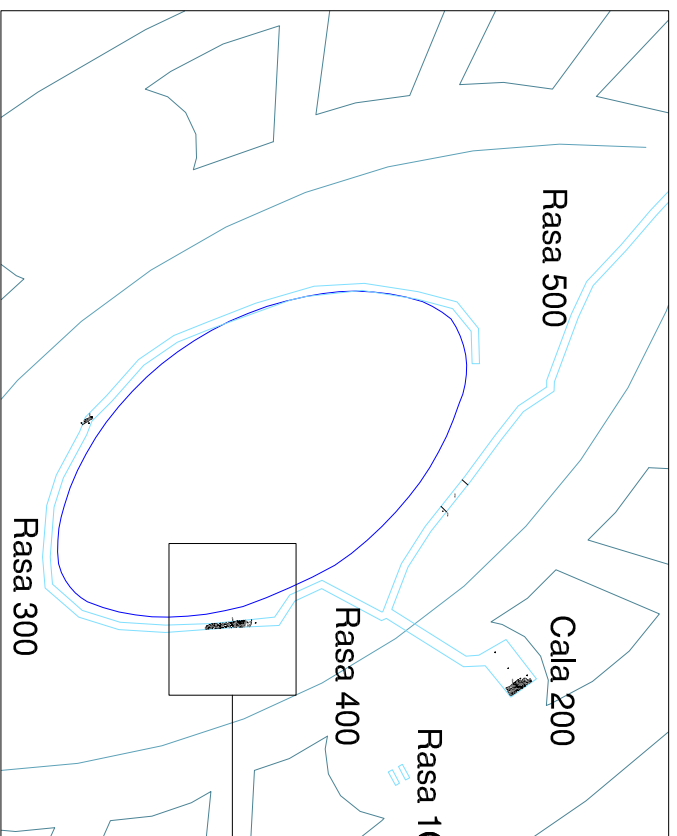

**DIRECCIÓ ARQUEOLÒGICA**

Daniel Giner

**AUTORS**

Rafael Piera



**DIN A3** Escala: 1:20

**INTERVENCIÓ**

Parc de la Ciutadella: Plaça Joan Fiveller -  
Font ornamental del descensol codr: 084/10  
Barcelona (Barcelonès)

**NOM DEL PLÀNOL**

Planta en detall de la  
muralla UE 303

**Núm.**

3

**Data:** Octubre 2010

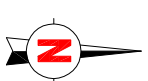
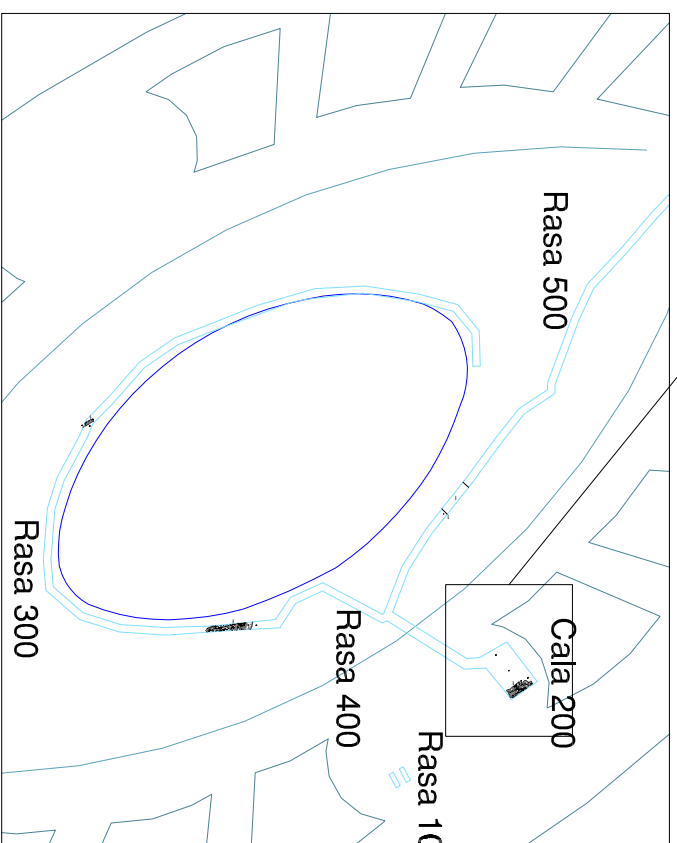
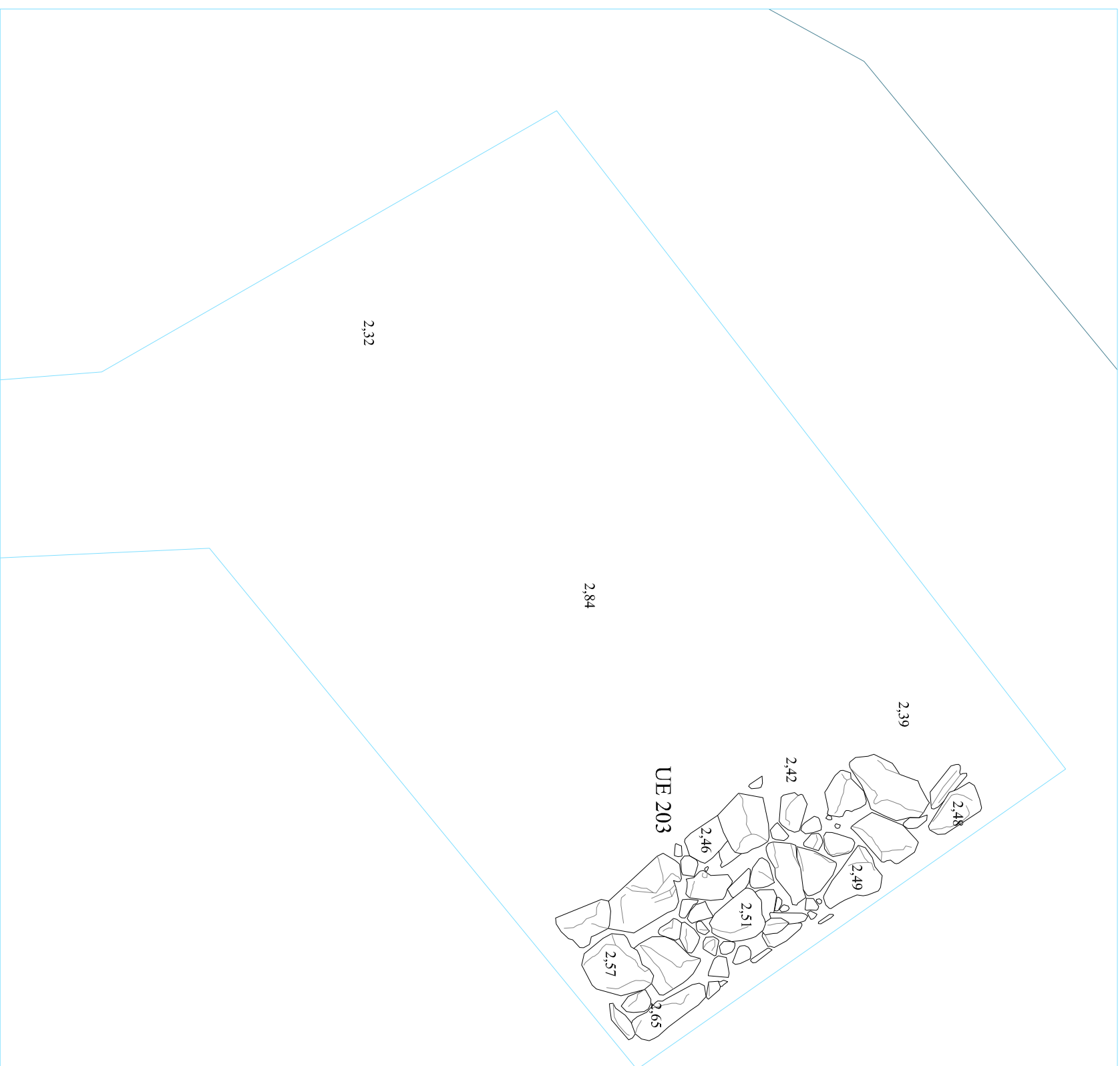

**DIRECCIÓ ARQUEOLÒGICA**  
Daniel Giner

**AUTORS**  
Rafael Piera

**OCODEX**  
ARQUEOLOGIA I PATRIMONI

**INTERVENCIÓ**  
Parc de la Ciutadella: Plaça Joan Fiveller -  
Font ornamental del descensol codi: 084/10  
Barcelona (Barcelonès)

**NOM DEL PLÀNOL**  
Planta en detall de la  
estructura UE 203

**Núm.**  
4

DIN A3 Escala: 1:20

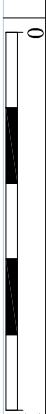

**Data:** Octubre 2010



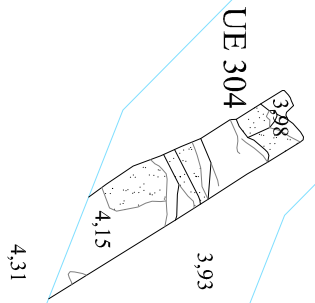
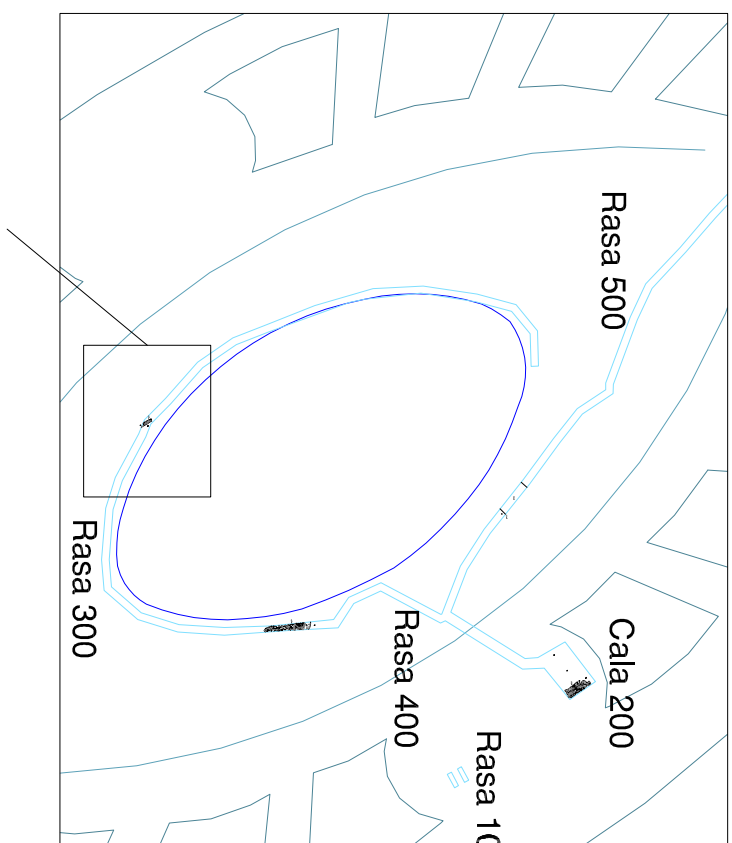
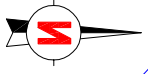

**DIRECCIÓ ARQUEOLÒGICA**

Daniel Giner

**AUTORS**

Rafael Piera



**DIN A3** Escala: 1:20

**INTERVENCIÓ**

Parc de la Ciutadella: Plaça Joan Fiveller -  
Font ornamental del descensol codr: 084/10  
Barcelona (Barcelona)

**NOM DEL PLÀNOL**

Plantaen detall de  
Ienvà UE 304

**Núm.**

**5**

**Data:** Octubre 2010

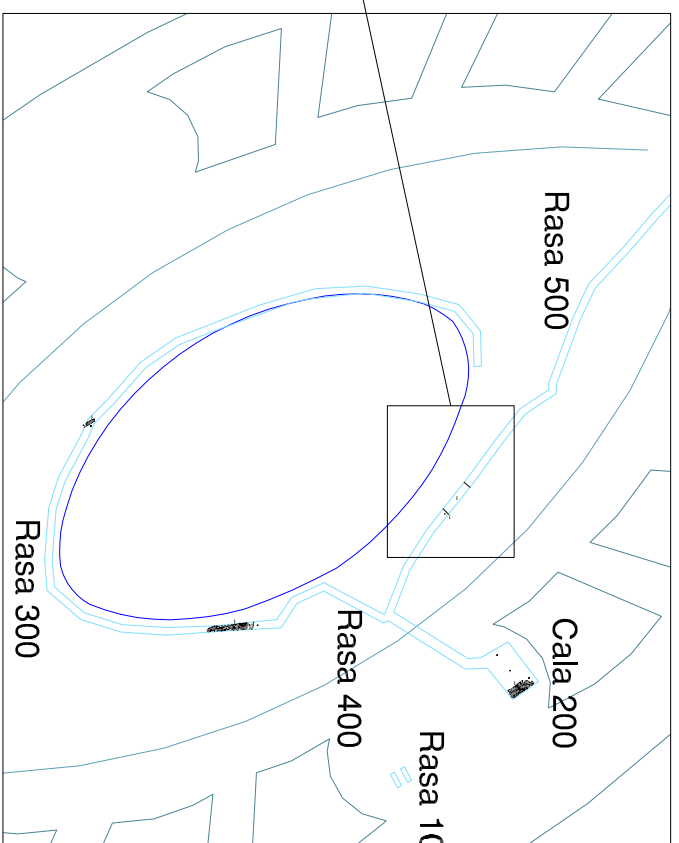
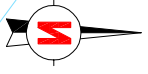

UE 502

UE 503

4.07

**DIRECCIÓ ARQUEOLÒGICA**

Daniel Giner

**AUTORS**

Rafael Piera



DIN A3 Escala: 1:20

**INTERVENCIÓ**

Parc de la Ciutadella: Plaça Joan Fiveller -  
Font ornamental del descensol codi: 084/10  
Barcelona (Barcelonès)

**NOM DEL PLÀNOL**

Planta en detall del  
retall UE 503  
Data: Octubre 2010

**Núm.**

6

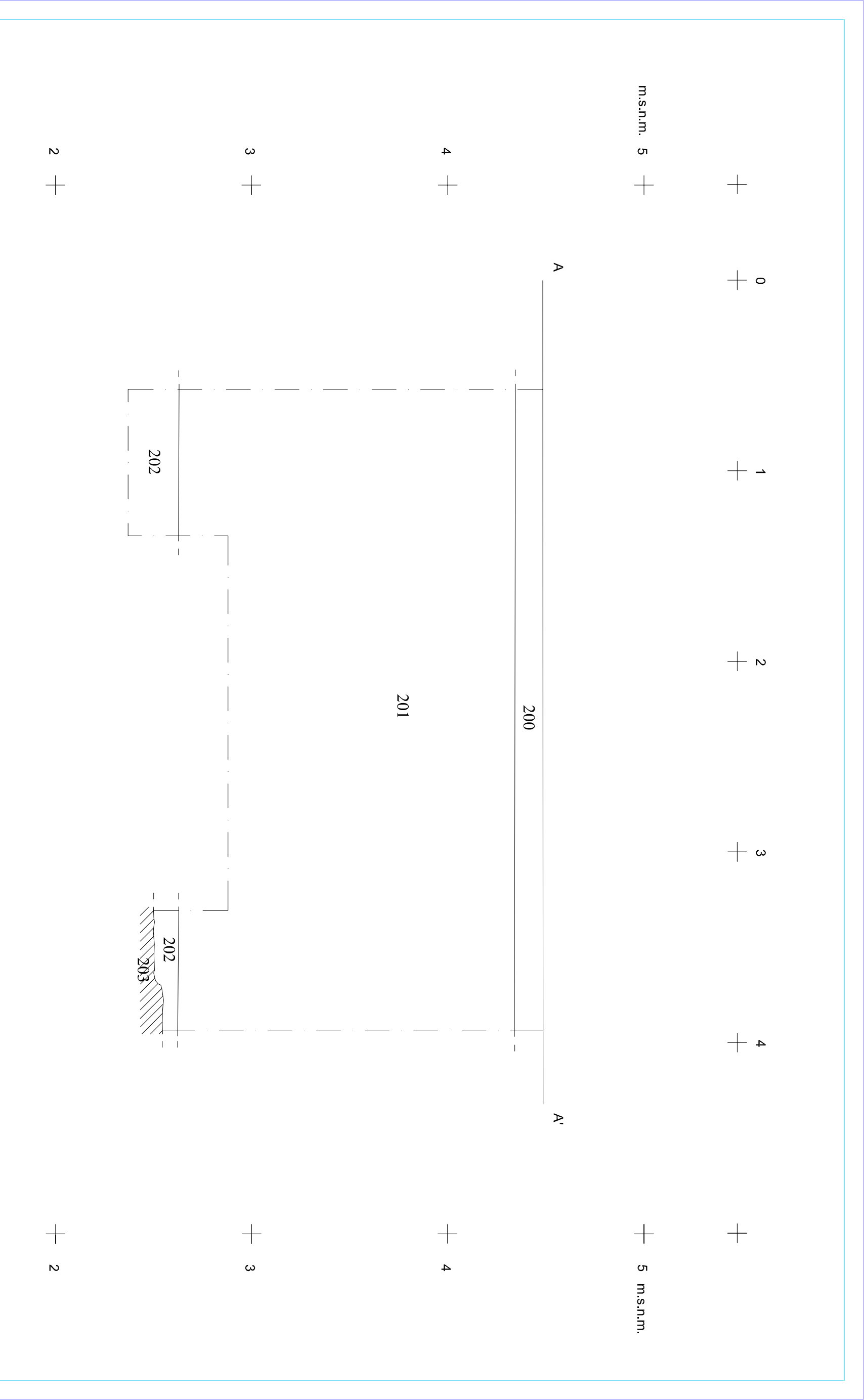

**DIRECCIÓ ARQUEOLÒGICA**  
Daniel Giner Iranzo

**AUTOR**  
Daniel Giner Iranzo

**OCODEX**  
ARQUEOLOGIA I PATRIMONI

**INTERVENCIÓ**  
Parc de la Ciutadella: Pl. de Joan Fiveller -  
Font ornamental del Desconsol codi: 084/10  
Barcelona (Barcelonès)

**NOM DEL PLÀNOL**  
Secció cala 200 A-A'

**Núm.**  
7

**DIN A3**

**Escala: 1:20**



**Data:** Octubre 2010

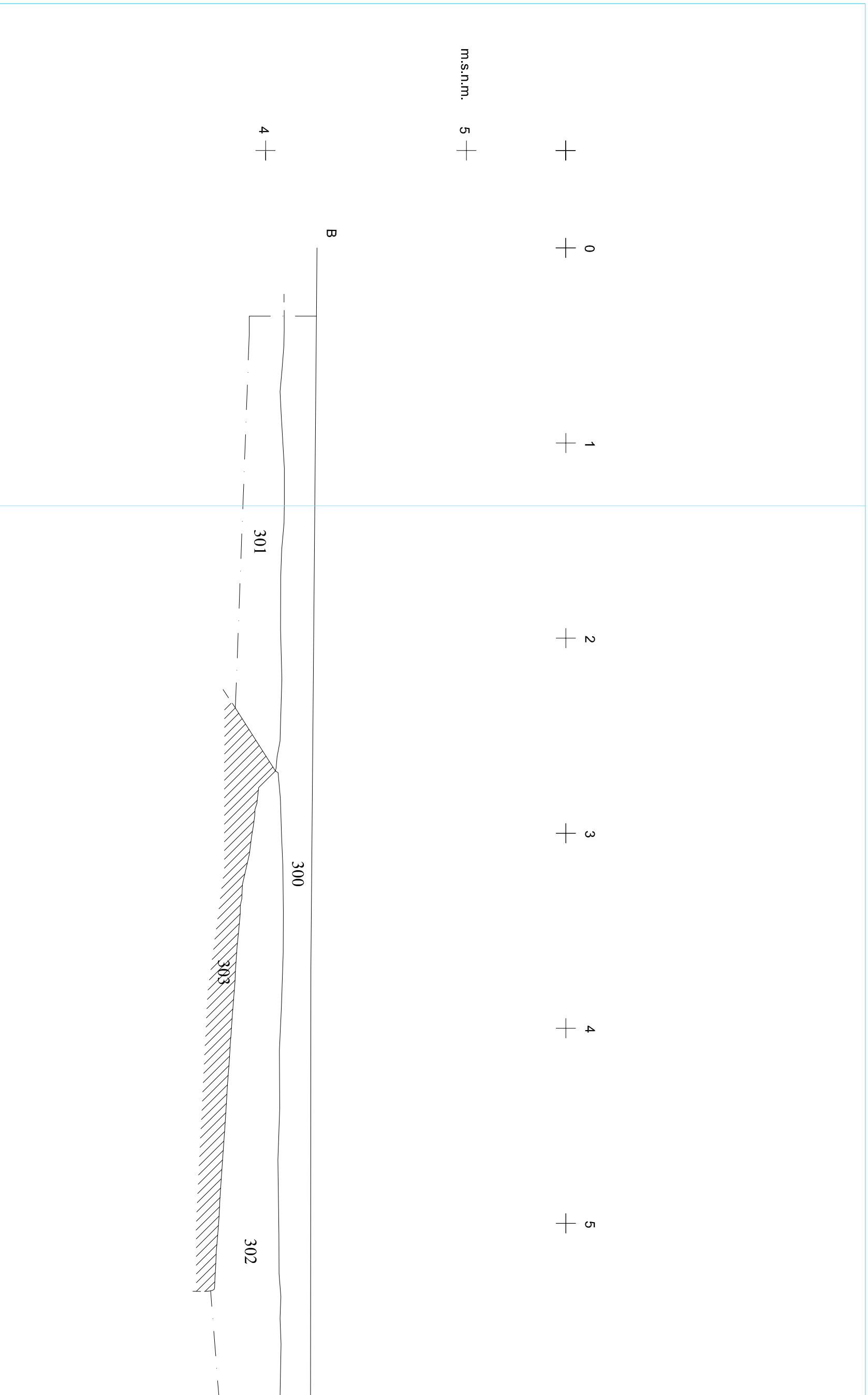

**DIRECCIÓ ARQUEOLÒGICA**

Daniel Giner Iranzo

**AUTOR**

Daniel Giner Iranzo



DIN A3 Escala: 1:20

**INTERVENCIÓ**

Parc de la Ciutadella, Pl. de Joan Fiveller -  
Font ornamental del Desconsol codi: 084/10  
Barcelona (Barcelona)

**NOM DEL PLÀNOL**

Secció rasa 300 B-B'

**Núm.**

8.1

**Data:** Octubre 2010

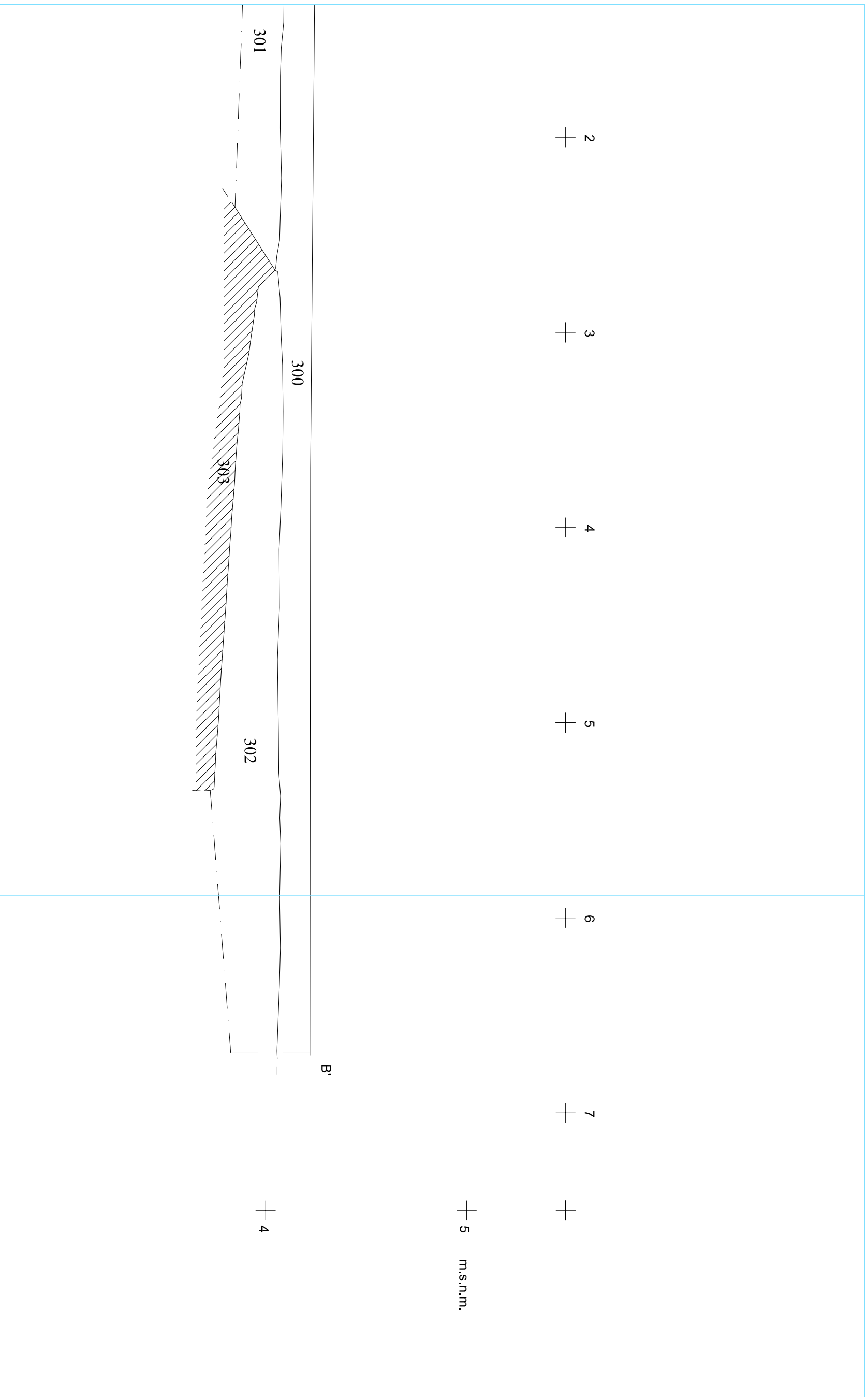

**DIRECCIÓ ARQUEOLÒGICA**

Daniel Giner Iranzo

**AUTOR**

Daniel Giner Iranzo

**OCODEX**  
ARQUEOLOGIA I PATRIMONI

DIN A3 Escala: 1:20

**INTERVENCIÓ**

Parc de la Ciutadella: Pl. de Joan Fiveller -  
Font ornamental del Descansol (cod: 084/10  
Barcelona (Barcelona))

**NOM DEL PLÀNOL**

Secció rasa 300 B-B'

**Núm.**

8.2

**Data:** Octubre 2010

<b>DIRECCIÓ</b>		<b>INTERVENCIÓ</b>		<b>Núm.</b>
Daniel Giner Iranzo		Parc de la Ciutadella: Pl. de Joan Fiveller - Font ornamental del Desconsol. Barcelona (Barcelonès) Codi: 084/10		9
<b>AUTOR</b>		<b>NOM DEL PLÀNOL</b>		
Daniel Giner Iranzo		Secció rasa 300 C-C'		
<b>DIN A4</b>	<b>Escala: 1:20</b>			

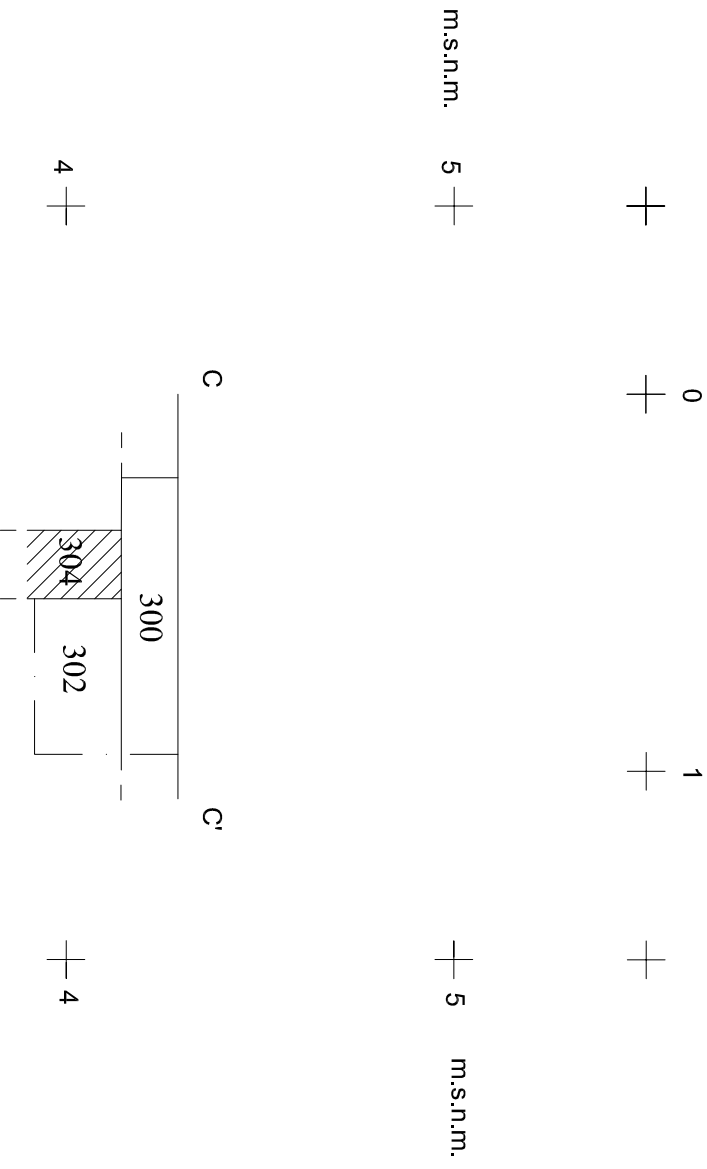



5 +  
m.s.n.m.

+ 5  
m.s.n.m.

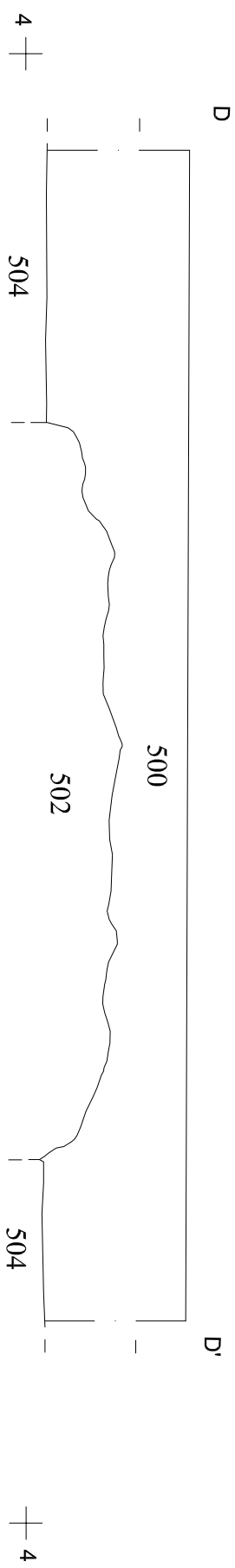

**DIRECCIÓ**

Daniel Giner Iranzo

**AUTOR**

Daniel Giner Iranzo



**DIN A4** Escala: 1:20

**INTERVENCIÓ**

Parc de la Ciutadella: Pl. de Joan Fiveller - Font ornamental del Desconsol. Barcelona (Barcelonès) Codi: 084/10



**NOM DEL PLÀNOL**

Secció rasa 500 D-D'

**Data:** Octubre 2010

**Núm.**

**10**

## **Fitxes de registre de les unitats estratigràfiques**



<b>Definició UE</b>	<b>Textura</b> Compacta	<b>Composició</b>	<b>Sector</b> <input type="checkbox"/>	<b>Zona</b> <input type="checkbox"/>	<b>UE</b> <b>100</b>
Estrat	<b>Color</b> Marró	<b>Geològica</b> Sauló			
<b>Relacions Físiques</b>		<b>Orgànica</b>			
		<b>Artificial</b>			
<b>Igual a</b> 200-300-400-500		<b>Datació</b>	<b>Criteri datació</b>		
<b>Cobreix</b> 101	<b>Cobert per</b>	s. XX			
<b>Farceix</b>	<b>Farcit per</b>	<b>Interpretació</b> Paviment de sauló de la plaça.			
<b>Talla</b>	<b>Tallat per</b>	<b>Observacions</b>			
<b>Es recolza</b>	<b>Se li recolza</b>				
<b>Es lliura</b>	<b>Se li lliura</b>				
		<b>Afecció</b> Si <input type="checkbox"/>	<b>Tipus</b>		
		No <input type="checkbox"/>			
			%		
				1	
				2	

<b>Definició UE</b>	<b>Textura</b> Solta	<b>Composició</b>	<b>Sector</b> <input type="checkbox"/>	<b>Zona</b> <input type="checkbox"/>	<b>UE</b> <b>101</b>
Estrat	<b>Color</b> Marró Clar	<b>Geològica</b> Argila			
<b>Relacions Físiques</b>		<b>Orgànica</b> Ossos			
		<b>Artificial</b> ceràmica, material Constructiu, metalls			
<b>Igual a</b> 201-301-401		<b>Datació</b>	<b>Criteri datació</b>		
<b>Cobreix</b>	<b>Cobert per</b> 100	1716 - 1718			
<b>Farceix</b>	<b>Farcit per</b>	<b>Interpretació</b> Colmatació del fossat de la muralla.			
<b>Talla</b>	<b>Tallat per</b>	<b>Observacions</b>			
<b>Es recolza</b>	<b>Se li recolza</b>				
<b>Es lliura</b>	<b>Se li lliura</b>				
		<b>Afecció</b> Si <input type="checkbox"/>	<b>Tipus</b>		
		No <input type="checkbox"/>			
			%		
				1	
				2	

<b>Definició UE</b>	<b>Textura</b> Compacta	<b>Composició</b>	<b>Sector</b> <input type="checkbox"/>	<b>Zona</b> <input type="checkbox"/>	<b>UE</b> <b>200</b>
Estrat	<b>Color</b> Marró	<b>Geològica</b> Sauló			
<b>Relacions Físiques</b>		<b>Orgànica</b>			
		<b>Artificial</b>			
<b>Igual a</b> 100-300-400-500		<b>Datació</b>	<b>Criteri datació</b>		
<b>Cobreix</b> 201	<b>Cobert per</b>	s. XX			
<b>Farceix</b>	<b>Farcit per</b>	<b>Interpretació</b> Paviment de sauló de la plaça.			
<b>Talla</b>	<b>Tallat per</b>	<b>Observacions</b>			
<b>Es recolza</b>	<b>Se li recolza</b>				
<b>Es lliura</b>	<b>Se li lliura</b>				
		<b>Afecció</b> Si <input type="checkbox"/>	<b>Tipus</b>		
		No <input type="checkbox"/>			
			%		
				12	7
				13	
				14	
				15	
				16	

<b>Definició UE</b> Estrat	<b>Textura</b> Solta	<b>Composició</b>	<b>Sector</b> <input type="checkbox"/>	<b>Zona</b> <input type="checkbox"/>	<b>UE</b> <b>201</b>
<b>Relacions Físiques</b>	<b>Color</b> Marró Clar	<b>Geològica</b> Argila	<b>Foto. Plan.</b>		
<b>Igual a</b> 101-301-401		<b>Orgànica</b> Òssos, malacologia	<b>Datació</b> 1716 - 1718	<b>Criteri datació</b>	12 13 14 15 16
<b>Cobreix</b> 202	<b>Cobert per</b> 200	<b>Artificial</b> ceràmica, material constructiu, vidre, metall	<b>Interpretació</b> Colmatació del fossat de la muralla.		
<b>Farceix</b>	<b>Farcit per</b>	<b>Observacions</b>			
<b>Talla</b>	<b>Tallat per</b>	<b>Afecció</b> Si <input type="checkbox"/> No <input type="checkbox"/> <b>Tipus</b> % <input type="checkbox"/>			
<b>Es recolza</b>	<b>Se li recolza</b>				
<b>Es lliura</b>	<b>Se li lliura</b>				

<b>Definició UE</b> Estrat	<b>Textura</b> Compacta	<b>Composició</b>	<b>Sector</b> <input type="checkbox"/>	<b>Zona</b> <input type="checkbox"/>	<b>UE</b> <b>202</b>
<b>Relacions Físiques</b>	<b>Color</b> Marró Clar	<b>Geològica</b> Argila	<b>Foto. Plan.</b>		
<b>Igual a</b> 203		<b>Orgànica</b> Òssos	<b>Datació</b>	<b>Criteri datació</b>	12 13 14 15 16
<b>Cobreix</b>	<b>Cobert per</b> 201	<b>Artificial</b> ceràmica, metalls	<b>Interpretació</b> Estrat d'argila llimosa.		
<b>Farceix</b>	<b>Farcit per</b>	<b>Observacions</b>			
<b>Talla</b>	<b>Tallat per</b>	<b>Afecció</b> Si <input type="checkbox"/> No <input type="checkbox"/> <b>Tipus</b> % <input type="checkbox"/>			
<b>Es recolza</b>	<b>Se li recolza</b>				
<b>Es lliura</b>	<b>Se li lliura</b>				

<b>Definició UE</b> Estructura	<b>Textura</b>	<b>Composició</b>	<b>Sector</b> <input type="checkbox"/>	<b>Zona</b> <input type="checkbox"/>	<b>UE</b> <b>203</b>
<b>Relacions Físiques</b>	<b>Color</b>	<b>Geològica</b>	<b>Foto. Plan.</b>		
<b>Igual a</b>		<b>Orgànica</b>	<b>Datació</b>	<b>Criteri datació</b>	21 22 23 24 25 26
<b>Cobreix</b>	<b>Cobert per</b> 202	<b>Artificial</b> pedres, ceràmica	<b>Interpretació</b> Possible estructura de pedres de funció indeterminada.		
<b>Farceix</b>	<b>Farcit per</b>	<b>Observacions</b>			
<b>Talla</b>	<b>Tallat per</b>	<b>Afecció</b> Si <input type="checkbox"/> No <input type="checkbox"/> <b>Tipus</b> % <input type="checkbox"/>			
<b>Es recolza</b>	<b>Se li recolza</b>				
<b>Es lliura</b>	<b>Se li lliura</b>				

<b>Definició UE</b>	<b>Textura</b> Compacta	<b>Composició</b>	<b>Sector</b> <input type="checkbox"/>	<b>Zona</b> <input type="checkbox"/>	<b>UE</b> <b>300</b>
Estrat	<b>Color</b> Marró	<b>Geològica</b> Sauló			
<b>Relacions Físiques</b>		<b>Orgànica</b>			
		<b>Artificial</b>			
<b>Igual a</b> 100-200-400-500		<b>Datació</b>	<b>Criteri datació</b>		
<b>Cobreix</b> 301-302	<b>Cobert per</b>	s. XX			
<b>Farceix</b>	<b>Farcit per</b>	<b>Interpretació</b> Paviment de sauló de la plaça.			
<b>Talla</b>	<b>Tallat per</b>	<b>Observacions</b>			
<b>Es recolza</b>	<b>Se li recolza</b>				
<b>Es lliura</b>	<b>Se li lliura</b>				
		<b>Afecció</b> Si <input type="checkbox"/>	<b>Tipus</b>		
		No <input type="checkbox"/>			
			%		
				3	8
				4	
				5	9
				6	
				7	
				8	
				9	
				10	
				11	
				17	
				18	
				19	
				20	
				53	

<b>Definició UE</b>	<b>Textura</b> Solta	<b>Composició</b>	<b>Sector</b> <input type="checkbox"/>	<b>Zona</b> <input type="checkbox"/>	<b>UE</b> <b>301</b>
Estrat	<b>Color</b> Marró Clar	<b>Geològica</b> Argila			
<b>Relacions Físiques</b>		<b>Orgànica</b> Ossos			
		<b>Artificial</b> ceràmica, material constructiu, metalls			
<b>Igual a</b> 101-201-401		<b>Datació</b>	<b>Criteri datació</b>		
<b>Cobreix</b> 303	<b>Cobert per</b> 300	1716 - 1718			
<b>Farceix</b>	<b>Farcit per</b>	<b>Interpretació</b> Colmatació del fossat de la muralla.			
<b>Talla</b>	<b>Tallat per</b>	<b>Observacions</b>			
<b>Es recolza</b>	<b>Se li recolza</b>				
<b>Es lliura</b>	<b>Se li lliura</b>				
		<b>Afecció</b> Si <input type="checkbox"/>	<b>Tipus</b>		
		No <input type="checkbox"/>			
			%		
				3	8
				4	
				5	
				6	
				7	
				8	
				9	
				10	
				11	
				17	
				18	
				19	
				20	

<b>Definició UE</b>	<b>Textura</b> Solta	<b>Composició</b>	<b>Sector</b> <input type="checkbox"/>	<b>Zona</b> <input type="checkbox"/>	<b>UE</b> <b>302</b>
Estrat	<b>Color</b> Marró Clar	<b>Geològica</b> Argila			
<b>Relacions Físiques</b>		<b>Orgànica</b>			
		<b>Artificial</b>			
<b>Igual a</b>		<b>Datació</b>	<b>Criteri datació</b>		
<b>Cobreix</b> 303-304	<b>Cobert per</b> 300	1716 - 1718			
<b>Farceix</b>	<b>Farcit per</b>	<b>Interpretació</b> Enderroc del barri de la Ribera.			
<b>Talla</b>	<b>Tallat per</b>	<b>Observacions</b>			
<b>Es recolza</b>	<b>Se li recolza</b>				
<b>Es lliura</b>	<b>Se li lliura</b>				
		<b>Afecció</b> Si <input type="checkbox"/>	<b>Tipus</b>		
		No <input type="checkbox"/>			
			%		
				8	9

<b>Definició UE</b>	<b>Textura</b>	<b>Composició</b>	<b>Sector</b> <input type="checkbox"/>	<b>Zona</b> <input type="checkbox"/>	<b>UE</b> <b>303</b>
Estructura	<input type="text"/>	<b>Geològica</b>	<input type="text"/>		
<b>Relacions Físiques</b>	<b>Color</b>	<b>Orgànica</b>	<input type="text"/>		
	<input type="text"/>	<b>Artificial</b>	pedres, morter		
<b>Igual a</b>		<b>Datació</b>	<input type="text"/>	<b>Criteri datació</b>	<input type="text"/>
<b>Cobreix</b>	<b>Cobert per</b>	<b>Interpretació</b>	s. XVI	<input type="text"/>	
	302	Muralla.			
<b>Farceix</b>	<b>Farcit per</b>	<b>Observacions</b>	<input type="text"/>		
<b>Talla</b>	<b>Tallat per</b>				
<b>Es recolza</b>	<b>Se li recolza</b>				
<b>Es lliura</b>	<b>Se li lliura</b>				
	301	<b>Afecció</b>	<b>Si</b> <input type="checkbox"/>	<b>Tipus</b>	<input type="text"/>
		<b>No</b> <input type="checkbox"/>	<input type="text"/>	<b>%</b>	<input type="text"/>

3	3
4	
5	8
6	
7	
8	
9	
10	
11	
53	
54	
55	
64	
65	

<b>Definició UE</b>	<b>Textura</b>	<b>Composició</b>	<b>Sector</b> <input type="checkbox"/>	<b>Zona</b> <input type="checkbox"/>	<b>UE</b> <b>304</b>
Estructura	<input type="text"/>	<b>Geològica</b>	<input type="text"/>		
<b>Relacions Físiques</b>	<b>Color</b>	<b>Orgànica</b>	<input type="text"/>		
	<input type="text"/>	<b>Artificial</b>	maons, morter		
<b>Igual a</b>		<b>Datació</b>	<input type="text"/>	<b>Criteri datació</b>	<input type="text"/>
<b>Cobreix</b>	<b>Cobert per</b>	<b>Interpretació</b>	Moderna - 1716 /	<input type="text"/>	
	302	Envà de l'antic barri de la Ribera.			
<b>Farceix</b>	<b>Farcit per</b>	<b>Observacions</b>	<input type="text"/>		
<b>Talla</b>	<b>Tallat per</b>				
<b>Es recolza</b>	<b>Se li recolza</b>				
<b>Es lliura</b>	<b>Se li lliura</b>				
		<b>Afecció</b>	<b>Si</b> <input type="checkbox"/>	<b>Tipus</b>	<input type="text"/>
		<b>No</b> <input type="checkbox"/>	<input type="text"/>	<b>%</b>	<input type="text"/>

17	5
18	
19	9
20	

<b>Definició UE</b>	<b>Textura</b>	<b>Composició</b>	<b>Sector</b> <input type="checkbox"/>	<b>Zona</b> <input type="checkbox"/>	<b>UE</b> <b>400</b>
Estrat	Compacta	<b>Geològica</b>	Sauló		
<b>Relacions Físiques</b>	<b>Color</b>	<b>Orgànica</b>	<input type="text"/>		
	Marró	<b>Artificial</b>	<input type="text"/>		
<b>Igual a</b>		<b>Datació</b>	<input type="text"/>	<b>Criteri datació</b>	<input type="text"/>
100-200-300-500	<b>Cobert per</b>	<b>Interpretació</b>	s. XX	<input type="text"/>	
<b>Cobreix</b>	401	Paviment de sauló de la plaça.			
<b>Farceix</b>	<b>Farcit per</b>	<b>Observacions</b>	<input type="text"/>		
<b>Talla</b>	<b>Tallat per</b>				
<b>Es recolza</b>	<b>Se li recolza</b>				
<b>Es lliura</b>	<b>Se li lliura</b>				
		<b>Afecció</b>	<b>Si</b> <input type="checkbox"/>	<b>Tipus</b>	<input type="text"/>
		<b>No</b> <input type="checkbox"/>	<input type="text"/>	<b>%</b>	<input type="text"/>

31	
32	
33	
34	

<b>Definició UE</b>	<b>Textura</b>	<b>Composició</b>	<b>Sector</b> <input type="checkbox"/>	<b>Zona</b> <input type="checkbox"/>	<b>UE</b>	<b>401</b>
Estrat	Solta	<b>Geològica</b>	Argila		<b>Foto. Plan.</b>	
<b>Relacions Físiques</b>	<b>Color</b>	<b>Orgànica</b>			31	
	Marró Clar	<b>Artificial</b>	ceràmica, material constructiu		32	
<b>Igual a</b>	101-201-301	<b>Datació</b>	1716 - 1718	<b>Criteri datació</b>	33	
<b>Cobreix</b>	<b>Cobert per</b>	<b>Interpretació</b>	Colmatació del fossat de la muralla.			
	400	<b>Observacions</b>				
<b>Farceix</b>	<b>Farcit per</b>	<b>Afecció</b>	Si <input type="checkbox"/>	<b>Tipus</b>	%	
<b>Talla</b>	<b>Tallat per</b>	No <input type="checkbox"/>				
<b>Es recolza</b>	<b>Se li recolza</b>					
<b>Es lliura</b>	<b>Se li lliura</b>					

<b>Definició UE</b>	<b>Textura</b>	<b>Composició</b>	<b>Sector</b> <input type="checkbox"/>	<b>Zona</b> <input type="checkbox"/>	<b>UE</b>	<b>500</b>
Estrat	Compacta	<b>Geològica</b>	Sauló		<b>Foto. Plan.</b>	
<b>Relacions Físiques</b>	<b>Color</b>	<b>Orgànica</b>			35	
	Marró	<b>Artificial</b>			36	
<b>Igual a</b>	100-200-300-400	<b>Datació</b>	s. XX	<b>Criteri datació</b>	37	
<b>Cobreix</b>	<b>Cobert per</b>	<b>Interpretació</b>	Paviment de sauló de la plaça.			
501-502-504		<b>Observacions</b>				
<b>Farceix</b>	<b>Farcit per</b>	<b>Afecció</b>	Si <input type="checkbox"/>	<b>Tipus</b>	%	
<b>Talla</b>	<b>Tallat per</b>	No <input type="checkbox"/>				
<b>Es recolza</b>	<b>Se li recolza</b>					
<b>Es lliura</b>	<b>Se li lliura</b>					

<b>Definició UE</b>	<b>Textura</b>	<b>Composició</b>	<b>Sector</b> <input type="checkbox"/>	<b>Zona</b> <input type="checkbox"/>	<b>UE</b>	<b>501</b>
Estructura		<b>Geològica</b>			<b>Foto. Plan.</b>	
<b>Relacions Físiques</b>	<b>Color</b>	<b>Orgànica</b>			35	
		<b>Artificial</b>	maons, morter, ciment		36	
<b>Igual a</b>		<b>Datació</b>	Contemporània	<b>Criteri datació</b>	37	
<b>Cobreix</b>	<b>Cobert per</b>	<b>Interpretació</b>	Claveguera.			
	500	<b>Observacions</b>				
<b>Farceix</b>	<b>Farcit per</b>	<b>Afecció</b>	Si <input type="checkbox"/>	<b>Tipus</b>	%	
<b>Talla</b>	<b>Tallat per</b>	No <input type="checkbox"/>				
<b>Es recolza</b>	<b>Se li recolza</b>					
<b>Es lliura</b>	<b>Se li lliura</b>					

<b>Definició UE</b> Estrat	<b>Textura</b> Solta	<b>Composició</b>	<b>Sector</b> <input type="checkbox"/>	<b>Zona</b> <input type="checkbox"/>	<b>UE</b> <b>502</b>
<b>Relacions Físiques</b>	<b>Color</b> Gris	<b>Geològica</b>			
		<b>Orgànica</b>			
		<b>Artificial</b> pedres, ceràmica			
<b>Igual a</b>		<b>Datació</b>	<b>Criteri datació</b>		
<b>Cobreix</b>	<b>Cobert per</b> 500	<b>Interpretació</b> Reompliment d'enderroc de pedres del retall u.e. 503.			
<b>Farceix</b> 503	<b>Farcit per</b>				
<b>Talla</b>	<b>Tallat per</b>	<b>Observacions</b>			
<b>Es recolza</b>	<b>Se li recolza</b>				
<b>Es lliura</b>	<b>Se li lliura</b>				
		<b>Afecció</b> Si <input type="checkbox"/>	<b>Tipus</b>	% <input type="checkbox"/>	
		No <input type="checkbox"/>			
				<b>Foto.</b>	<b>Plan.</b> 10
				45	
				46	
				47	
				48	
				49	
				50	
				51	
				52	

<b>Definició UE</b> Retall/Interestrat	<b>Textura</b>	<b>Composició</b>	<b>Sector</b> <input type="checkbox"/>	<b>Zona</b> <input type="checkbox"/>	<b>UE</b> <b>503</b>
<b>Relacions Físiques</b>	<b>Color</b>	<b>Geològica</b>			
		<b>Orgànica</b>			
		<b>Artificial</b>			
<b>Igual a</b>		<b>Datació</b>	<b>Criteri datació</b>		
<b>Cobreix</b>	<b>Cobert per</b>	<b>Interpretació</b> Retall de funció indetrminada.			
<b>Farceix</b>	<b>Farcit per</b> 502				
<b>Talla</b> 504	<b>Tallat per</b>	<b>Observacions</b>			
<b>Es recolza</b>	<b>Se li recolza</b>				
<b>Es lliura</b>	<b>Se li lliura</b>				
		<b>Afecció</b> Si <input type="checkbox"/>	<b>Tipus</b>	% <input type="checkbox"/>	
		No <input type="checkbox"/>			
				<b>Foto.</b>	<b>Plan.</b> 6
				45	10
				46	
				47	
				48	
				49	
				50	
				51	
				52	

<b>Definició UE</b> Estrat	<b>Textura</b> Compacta	<b>Composició</b>	<b>Sector</b> <input type="checkbox"/>	<b>Zona</b> <input type="checkbox"/>	<b>UE</b> <b>504</b>
<b>Relacions Físiques</b>	<b>Color</b> Marró Fosc	<b>Geològica</b> Argila			
		<b>Orgànica</b>			
		<b>Artificial</b>			
<b>Igual a</b>		<b>Datació</b>	<b>Criteri datació</b>		
<b>Cobreix</b>	<b>Cobert per</b> 500	<b>Interpretació</b> Estrat d'argila marró fosc.			
<b>Farceix</b>	<b>Farcit per</b>				
<b>Talla</b>	<b>Tallat per</b> 503	<b>Observacions</b>			
<b>Es recolza</b>	<b>Se li recolza</b>				
<b>Es lliura</b>	<b>Se li lliura</b>				
		<b>Afecció</b> Si <input type="checkbox"/>	<b>Tipus</b>	% <input type="checkbox"/>	
		No <input type="checkbox"/>			
				<b>Foto.</b>	<b>Plan.</b>

## **Inventari de materials**

# INVENTARI DE MATERIALS

Secció d'Arqueologia-Museu d'Història de la Ciutat

Num. Intervenció: 084/10

Jaciment: Barcelona - Parc Ciutadella

**Districte**  
Ciutat Vella

**Carrer**  
Pl. de Joan Fiveller

**Parcel.la**

**Data**

**Àrea:**

**Sector:**

**Àmbit:**

**UE: 101**

Num.	Frag.	Class.	Def.Fragm.	Tipo.	Tècnica	Pasta	Decoració		Acabats		Observacions
							Int.	Ext.	Int.	Ext.	
	1	14002	VO		TO	AO					
	3	14002	SF		TO	AO					
	1	14003	VO		TO	AO			VI		
	4	14003	SF		TO	AO			VI		marró
	1	14003	VO	GRE	TO	AO			VI		
	1	14003	VO	GRE	TO	AO			VI	VI	
	2	14003	VO	GRE	TO	AO			VI		
	1	14003	VO	GRR	TO	AO			VI	VI	
	2	14003	NA	GRR	TO	AO				VI	
	3	14003	SF	GRR	TO	AO				VI	verd
	1	14003	VO	OLL	TO	AO			VI		
	1	14003	VO	OLL	TO	AO			VI		
	1	14003	VO	PAT	TO	AO			VI		
	1	14003	VO	PAT	TO	AO			VI		
	2	14003	AG	TAP	TO	AO			VI	VI	
	1	14003	VO	TUP	TO	AO			VI		
	1	14005	SF		TO	AO					
	1	14100	SF		TO	AO			VI	VI	
	1	14104	VO	PDA	TO	AO	PI		VI	VI	
	1	14104	VO	PDA	TO	AO	PI		VI	VI	
	1	14129	FO	PDA	TO	AO	PI		VI	VI	
	1	14129	SF	PDA	TO	AO	PI		VI	VI	
	1	20001			FS						
	1	50030	VO		MO	AO		PI		VI	a la trepa
	4	60051									1 dent

**Àrea:**

**Sector:**

**Àmbit:**

**UE: 201**

Num.	Frag.	Class.	Def.Fragm.	Tipo.	Tècnica	Pasta	Decoració		Acabats		Observacions
							Int.	Ext.	Int.	Ext.	
	1	14002	VO		TO	AO					
	1	14002	VO		TO	AO					
	1	14002	VO		TO	AO					
	24	14002	FO		TO	AO					amb peu
	7	14002	FO		TO	AO					planes
	1	14002	NA		TO	AO					



Àrea:

Sector:

Àmbit:

UE: 201

Num. Frag.	Class.	Def.Fragm.	Tipo.	Tècnica	Pasta	DECORACIÓ		ACABATS		Observacions
						Int.	Ext.	Int.	Ext.	
	2	14002	SD		TO	AO				
	36	14002	SF		TO	AO				Expurgats
	189	14002	SF		TO	AO				Soterrats
	1	14002	FO	CAF	TO	AO				foradat
	1	14002	VO	COS	TO	AO				vora exvasada
	4	14002	VO	COS	TO	AO				vora plana
	6	14002	VO	GER	TO	AO				
	5	14002	VO	reixa fogó	MO	AO				
	1	14002	AG	TAP	TO	AO				
	1	14002	VO	TEN	TO	AO				
	66	14003	VO		TO	AO		VI		
	23	14003	VO		TO	AO		VI	VI	
	1	14003	VO		TO	AO	IS	VI	VI	
	92	14003	NA		TO	AO		VI	VI	
	17	14003	FO		TO	AO		VI		Planes
	33	14003	FO		TO	AO		VI		Planes
	16	14003	FO		TO	AO		VI		amb peu
	7	14003	FO		TO	AO		VI		amb peu
	8	14003	FO		TO	AO			VI	
	125	14003	SF		TO	AO		VI		Expurgats
	1195	14003	SF		TO	AO		VI		Soterrats
	11	14003	VO	BAC	TO	AO		VI		
	1	14003	NA	BAC	TO	AO		VI		
	1	14003	CO	CAN	TO	AO			VI	
	13	14003	VO	ESF	TO	AO		VI	VI	
	3	14003	FO	ESF	TO	AO		VI	VI	
	5	14003	AG	ESF	TO	AO		VI	VI	
	1	14003	VO	GER	TO	AO		VI	VI	
	37	14003	VO	GIB	TO	AO		VI		
	7	14003	VO	GIB	TO	AO		VI		
	13	14003	VO	GIB	TO	AO		VI		
	2	14003	VO	GIB	TO	AO		VI		
	1	14003	VO	GIB	TO	AO		VI		
	1	14003	VO	GIB	TO	AO		VI		
	13	14003	FO	GIB	TO	AO		VI		Planes
	2	14003	PS	GRE	TO	AO		VI		vora vertical
	21	14003	VO	GRE	TO	AO		VI		vora vertical
	4	14003	VO	GRE	TO	AO		VI		vora exvasada
	1	14003	VO	GRR	TO	AO		VI		
	1	14003	VO	GRR	TO	AO		VI	VI	

Àrea:

Sector:

Àmbit:

UE: 201

Num. Frag.	Class.	Def.Fragm.	Tipo.	Tècnica	Pasta	DECORACIÓ		ACABATS		Observacions	
						Int.	Ext.	Int.	Ext.		
	11	14003	VO	MOR	TO	AO			VI	VI	
	3	14003	FO	MOR	TO	AO			VI	VI	
	1	14003	NA	MOR	TO	AO			VI	VI	
	1	14003	SF	MOR	TO	AO			VI	VI	
	28	14003	VO	OLL	TO	AO			VI		amb ala
	21	14003	VO	OLL	TO	AO			VI		amb encaix exterior
	3	14003	VO	OLL	TO	AO			VI		amb encaix interior
	9	14003	VO	OLL	TO	AO			VI		vora en S
	72	14003	VO	PAT	TO	AO			VI		Plats de foc amb ala
	9	14003	VO	PAT	TO	AO			VI		Plats giradors
	7	14003	VO	POA	TO	AO				VI	
	25	14003	NA	POA	TO	AO				VI	
	15	14003	BE	POA	TO	AO				VI	
	21	14003	VO	SEV	TO	AO			VI		
	1	14003	VO	SEV	TO	AO		IN	VI		
	19	14003	VO	TAP	TO	AO			VI	VI	
	10	14003	AG	TAP	TO	AO			VI	VI	
	1	14003	VO	TEN	TO	AO			VI		
	9	14003	VO	TUP	TO	AO			VI		
	1	14005	FO		TO	AR					
	4	14005	FO		TO	GR					
	13	14005	SF		TO	GR					Expurgats
	4	14005	SF		TO	AR					Expurgats
	57	14005	SF		TO	AR					Soterrats
	1	14005	VO	CAT	TO	AR					
	4	14005	FO	CAT	TO	AR					
	2	14005	NA	CAT	TO	AR					
	3	14005	BE	CAT	TO	AR					
	3	14005	VO	FOG	TO	GR					
	1	14005	FO	FOG	TO	GR					
	6	14005	VO	GIB	TO	AR					
	8	14005	VO	OLL	TO	GR					
	11	14005	NA	OLL	TO	GR					
	1	14100	VO		TO	AO			VI		
	1	14100	NA		TO	AO				VI	
	1	14100	SD		TO	AO				VI	
	15	14100	FO		TO	AO			VI	VI	
	2	14100	FO		TO	AO			VI		
	1	14100	FO		TO	AO			VI		Peu anillat
	6	14100	FO		TO	AO			VI	VI	

Àrea:

Sector:

Àmbit:

UE: 201

Num. Frag.	Class.	Def.Fragm.	Tipo.	Tècnica	Pasta	DECORACIÓ		ACABATS		Observacions	
						Int.	Ext.	Int.	Ext.		
	2	14100	FO		TO	AO			VI	VI	Peu anillat
	58	14100	SF		TO	AO			VI	VI	
	3	14100	SF		TO	AO			VI		
	1	14100	VO		TO	AO			VI	VI	
	3	14100	FO		TO	AO			VI	VI	
	1	14100	NA		TO	AO			VI	VI	
	8	14100	SF		TO	AO			VI	VI	
	8	14100	OR	EOR	TO	AO			VI	VI	
	1	14100	PS	ESC	TO	AO			VI	VI	
	15	14100	VO	ESC	TO	AO			VI	VI	
	1	14100	PS	PAT	TO	AO			VI	VI	
	12	14100	VO	PAT	TO	AO			VI	VI	
	4	14100	VO	PAT	TO	AO			VI		
	12	14102	FO		TO	AO	PI		VI		
	2	14102	FO		TO	AO	PI		VI	VI	
	32	14102	SF		TO	AO	PI		VI		
	7	14102	SF		TO	AO	PI		VI	VI	
	1	14102	SF		TO	AO	PI		VI	VI	Motiu ocell en negatiu
	6	14102	VO	ESC	TO	AO	PI		VI	VI	
	1	14102	VO	ESC	TO	AO	PI		VI	VI	Orla alafies
	14	14102	VO	PAT	TO	AO	PI		VI		
	1	14102	VO	PTL	TO	AO	PI		VI	VI	
	1	14102	VO	PTL	TO	AO	PI		VI		
	16	14103	FO		TO	AO	PI		VI	VI	sense peu
	1	14103	FO		TO	AO	PI		VI	VI	Motiu ocell. Sense peu
	78	14103	SF		TO	AO	PI		VI	VI	
	2	14103	VO		TO	AO		PI	VI	VI	
	3	14103	VO		TO	AO		PI	VI	VI	
	1	14103	FO		TO	AO		PI	VI	VI	
	1	14103	OR	EOR	TO	AO	PI		VI	VI	
	1	14103	FO	ESC	TO	AO	PI		VI	VI	
	11	14103	VO	ESC	TO	AO	PI		VI	VI	
	1	14103	FO	PDA	TO	AO	PI		VI	VI	Amb peu
	12	14103	VO	PDA	TO	AO	PI		VI	VI	
	3	14104	SF		TO	AO	PI		VI	VI	
	4	14104	OR	EOR	TO	AO	PI		VI	VI	
	3	14104	PS	ESC	TO	AO	PI		VI	VI	Orla S
	5	14104	VO	ESC	TO	AO	PI		VI	VI	Sagnadores
	1	14104	VO	ESC	TO	AO	PI		VI	VI	
	7	14104	VO	PDA	TO	AO	PI		VI	VI	

Àrea:

Sector:

Àmbit:

UE: 201

Num. Frag.	Class.	Def.Fragm.	Tipo.	Tècnica	Pasta	DECORACIÓ		ACABATS		Observacions	
						Int.	Ext.	Int.	Ext.		
	1	14104	VO	PDA	TO	AO	PI		VI	VI	Orla ales i esgraons
7	4	14104	PS	EOR	TO	AO	PI		VI	VI	Sagnadora. Motiu casa
	1	14114	SF		TO	AO	PI		VI	VI	
	4	14114	VO	PDA	TO	AO	PI		VI	VI	
6	1	14114	VO	PDA	TO	AO	PI		VI	VI	
	2	14119	VO	PDA	TO	AO	PI		VI	VI	
	1	14119	SF	PDA	TO	AO	PI		VI	VI	
	11	14120	VO	PDA	TO	AO	PI		VI	VI	
	4	14120	SF	PDA	TO	AO	PI		VI	VI	
5	1	14120	VO	PDA	TL	AO	PI		VI	VI	
	1	14128	FO		TO	AO	PI		VI	VI	
	5	14128	SF		TO	AO	PI		VI	VI	
	1	14128	SF		TO	AO		PI	VI	VI	
	1	14128	SF		TO	AO	PI	PI	VI	VI	
	1	14128	PS	ESC	TO	AO	PI	PI	VI	VI	Anvers: fulles julivert i flors. Revers: arbre
	2	14128	VO	ESC	TO	AO	PI		VI	VI	
	1	14128	VO	PAT	TO	AO	PI		VI	VI	Orla corona regne València
	1	14128	VO	PAT	TO	AO	PI		VI	VI	
	1	14128	FO	PAT	TO	AO	PI		VI	VI	
	1	14129	NA		TO	AO		PI	VI	VI	blau i groc
	1	14129	SF		TO	AO	PI		VI	VI	blau i verd
	1	14129	SF		TO	AO	PI		VI	VI	blau, verd i groc
	4	14129	SF		TO	AO	PI		VI	VI	blau i groc
	1	14129	VO	ESC	TO	AO	PI		VI	VI	blau i verd
	2	14129	VO	ESC	TO	AO	PI		VI	VI	blau i groc
	1	14129	FO	ESC	TO	AO	PI		VI	VI	blau i groc
	24	14201	FO		TO	AO	PI	PI	VI	VI	
	37	14201	SF		TO	AO	PI	PI	VI	VI	
	1	14201	VO		TO	AO	PI	PI	VI	VI	
	9	14201	OR	EOR	TO	AO	PI	PI	VI	VI	
	1	14201	PS	ESC	TO	AO	PI	PI	VI	VI	
	4	14201	VO	ESC	TO	AO	PI	PI	VI	VI	
	18	14201	VO	PAT	TO	AO	PI	PI	VI	VI	
	2	14208	FO		TO	AO	PI	PI	VI	VI	
	21	14208	SF		TO	AO	PI	PI	VI	VI	
	1	14208	OR	EOR	TO	AO	PI	PI	VI	VI	
	2	14208	VO	ESC	TO	AO	PI	PI	VI	VI	
	3	14208	VO	PAT	TO	AO	PI	PI	VI	VI	
	1	14252	VO		TO	AO	PI		VI		
	1	14252	SF		TO	AO	PI		VI		

Àrea:

Sector:

Àmbit:

UE: 201

Num. Frag.	Class.	Def.Fragm.	Tipo.	Tècnica	Pasta	DECORACIÓ		ACABATS		Observacions	
						Int.	Ext.	Int.	Ext.		
	2	14252	FO	PAT	TO	AO	PI		VI		
	1	14252	VO	PTA	TO	AO	PI		VI		
	8	14305	SF		TO	AO	PI	PI	VI	VI	blau sobre blau
	3	14305	SF		TO	AO	PI	PI	VI	VI	blau sobre blanc
	2	14305	SF		TO	AO	PI		VI	VI	blau sobre blanc
	1	14305	FO		TO	AO	PI		VI	VI	blau sobre blanc
	1	14305	VO	PDA	TO	AO	PI	PI	VI	VI	blau sobre blau
	4	14305	FO	PDA	TO	AO	PI	PI	VI	VI	blau sobre blau
	2	14305	FO	PDA	TO	AO	PI	PI	VI	VI	blau sobre blanc
	1	14305	VO	PDA	TO	AO	PI		VI	VI	blau sobre blanc
1	2	14305	VO	PAT	TO	AO	PI		VI	VI	Montelupo: Figurato con fascia arancio
2	2	14305	VO	SEV	TO	AO	PI	PI	VI	VI	blau sobre blau
3	1	14305	VO	PDA	TO	AO	PI	PI	VI	VI	blau sobre blanc
4	1	14305	VO	PDA	TO	AO	PI	PI	VI	VI	blau sobre blanc
	1	15000	PS	DCT	TO	AO					
	1	15000	VO	FAN	MO	AO			VI		Cap
	2	15000	VO	FZM	MO	AO			VI		ocell verd i blau
	1	15000	VO	TPT	MO	AO					
	4	20001	SF	AGU	FS						
	1	20002	VO	CLA	FS						
	1	20002	VO	VIN	FS						
	1	30000	VO								
	6	30000	FO								sense peu
	1	30000	SF								blau decorat amb relleus
	1	30000	VO	AMP	MC						
	2	30000	VO	BAR							
	1	30000	VO	COP							
	1	30000	FO	COP							amb peu
	4	50030	VO		MO	AO		PI		VI	a la trepa
	4	50033	VO		MO	AO		PI		VI	
	1	50034	VO		MO	AO		PI		VI	
	58	60051									Ossos. Expurgats
	4	60051									Dents
	910	60051									Soterrats
	8	60054									1 ostra, 3 tallarines, 1 musclo, 3 indet.

Àrea:

Sector:

Àmbit:

UE: 202

Num. Frag.	Class.	Def.Fragm.	Tipo.	Tècnica	Pasta	Decoració		Acabats		Observacions
						Int.	Ext.	Int.	Ext.	
	1	14003	SF		TO	AO			VI	

Àrea:

Sector:

Àmbit:

UE: 202

Num. Frag.	Class.	Def.Fragm.	Tipo.	Tècnica	Pasta	DECORACIÓ		ACABATS		Observacions
						Int.	Ext.	Int.	Ext.	
	2	14003	VO	TAP	TO	AO			VI	
	1	14100	FO		TO	AO			VI	VI
	4	14100	SF		TO	AO			VI	VI
	1	20002	VO	CLA	FS					
	2	60051								

Àrea:

Sector:

Àmbit:

UE: 203

Num. Frag.	Class.	Def.Fragm.	Tipo.	Tècnica	Pasta	Decoració		Acabats		Observacions
						Int.	Ext.	Int.	Ext.	
1	1	14002	VO		TO	AO				

Àrea:

Sector:

Àmbit:

UE: 301

Num. Frag.	Class.	Def.Fragm.	Tipo.	Tècnica	Pasta	Decoració		Acabats		Observacions
						Int.	Ext.	Int.	Ext.	
	1	14002	VO		TO	GO				
	4	14002	SF		TO	AO				
	6	14003	VO		TO	AO		VI		
	1	14003	VO		TO	AO		VI	VI	
	2	14003	FO		TO	AO		VI		
	4	14003	NA		TO	AO		VI		
	1	14003	NA		TO	AO			VI	
	35	14003	SF		TO	AO		VI		
	2	14003	SF		TO	AO		VI	VI	
	4	14003	SF		TO	AO			VI	
	1	14003	VO	GER	TO	AO			VI	
	1	14003	VO	GIB	TO	AO		VI		
	1	14003	VO	GIB	TO	AO		VI		
	2	14003	VO	GRE	TO	AO		VI		
	2	14003	VO	PTA	TO	AO		VI		
	2	14003	VO	TAP	TO	AO		VI	VI	
	1	14003	VO	TUP	TO	AO		VI		
	1	14005	FO		TO	AR				amb peu
	2	14005	SF		TO	AR				
	1	14005	FO	CAT	TO	AR				
	1	14005	NA	OLL	TO	GR				
	2	14100	SF		TO	AO		VI	VI	
	1	14100	SF		TO	AO			VI	
	2	14100	OR	EOR	TO	AO		VI	VI	
	1	14102	FO		TO	AO	PI	VI		Palmetes
	2	14102	SF		TO	AO	PI	VI		

Àrea:

Sector:

Àmbit:

UE: 301

Num. Frag.	Class.	Def.Fragm.	Tipo.	Tècnica	Pasta	DECORACIÓ		ACABATS		Observacions
						Int.	Ext.	Int.	Ext.	
1	14102	VO	PAT	TO	AO	PI		VI		Alafies
4	14103	SF		TO	AO	PI		VI	VI	
1	14103	SD		TO	AO		PI	VI	VI	
1	14104	VO	PDA	TO	AO	PI		VI	VI	
1	14104	SF	PDA	TO	AO	PI		VI	VI	
2	14129	SF		TO	AO	PI		VI	VI	
1	14129	CO		TO	AO		PI	VI	VI	blau i verd
2	14129	VO	PDA	TO	AO	PI		VI	VI	blau i groc
1	14201	VO		TO	AO	PI		VI	VI	
2	14201	SF		TO	AO	PI		VI	VI	
1	14201	SF		TO	AO	PI	PI	VI	VI	
1	14201	OR	EOR	TO	AO	PI		VI	VI	
1	14201	VO	ESC	TO	AO	PI		VI	VI	
1	14208	FO	PAT	TO	AO	PI	PI	VI	VI	
1	14250	FO		TO	AO	PI		VI		
2	20002	VO	CLA	FS						
1	50030	FO		TO	AO		PI		VI	a la trepa
2	60051									Ossos
3	60051									Banya

Àrea:

Sector:

Àmbit:

UE: 502

Num. Frag.	Class.	Def.Fragm.	Tipo.	Tècnica	Pasta	Decoració		Acabats		Observacions
						Int.	Ext.	Int.	Ext.	
1	14002	SF		TO	AO					
3	14003	SF		TO	AO			VI		
1	14003	SF		TO	AO				VI	
1	14003	SF		TO	AO	PI		VI	VI	
1	14003	VO	GIB	TO	AO			VI		
2	14003	VO	PAT	TO	AO			VI		
1	14003	VO	TAP	TO	AO			VI	VI	
1	14005	SF		TO	GR					
1	14100	SF		TO	AO			VI	VI	
1	14201	VO	ESC	TO	AO	PI		VI	VI	
1	14208	FO	ESC	TO	AO	PI	PI	VI	VI	
1	14208	FO	ESC	TO	AO	PI	PI	VI	VI	

## **Llistat fotogràfic**



Num. Foto

Sector

1

**Descripció**

Vista des del nord de les rases 100.

UE 100 101

---

2

**Descripció**

Vista des de l'oest de les rases 100.

UE 100 101

---

3

**Descripció**

Vista des del nord de la muralla u.e. 303.

UE 303 300 301

---

4

**Descripció**

Vista des del nord de la muralla u.e. 303.

UE 303 300 301

---

5

**Descripció**

Vista des del nord de la muralla u.e. 303.

UE 303 300 301

---

Num. Foto

Sector

6

**Descripció**

Vista des del nord de la muralla u.e. 303.

UE 303 300 301

---

7

**Descripció**

Vista des del sud de la muralla u.e. 303.

UE 303 300 301

---

8

**Descripció**

Vista des del sud de la muralla u.e. 303.

UE 303 300 301

---

9

**Descripció**

Vista des del sud de la muralla u.e. 303.

UE 303 300 301

---

10

**Descripció**

Vista des del sud de la muralla u.e. 303.

UE 303 300 301

---

Num. Foto

Sector

11

**Descripció**

Vista des del nord de la muralla u.e. 303.

UE 303 300 301

---

12

**Descripció**

Vista des del sud-est de la cala 200.

UE 200 201 202

---

13

**Descripció**

Vista des del sud-est de la cala 200.

UE 200 201 202

---

14

**Descripció**

Vista des del sud-est de la cala 200.

UE 200 201 202

---

15

**Descripció**

Vista des del nord-est de la cala 200.

UE 200 201 202

---

Num. Foto

Sector

16

**Descripció**

Vista des del nord-est de la cala 200.

UE 200 201 202

---

17

**Descripció**

Vista des del nord de l'envà u.e.304.

UE 304 300 301

---

18

**Descripció**

Vista des del nord de l'envà u.e.304.

UE 304 300 301

---

19

**Descripció**

Vista des de l'est de l'envà u.e.304.

UE 304 300 301

---

20

**Descripció**

Vista des del sud de l'envà u.e.304.

UE 304 300 301

---

Num. Foto

Sector

21

**Descripció**

Vista des del nord de l'estructura u.e. 203.

UE 203

---

22

**Descripció**

Vista des del nord de l'estructura u.e. 203.

UE 203

---

23

**Descripció**

Vista des del nord de l'estructura u.e. 203.

UE 203

---

24

**Descripció**

Vista des del nord de l'estructura u.e. 203.

UE 203

---

25

**Descripció**

Vista des de l'est de l'estructura u.e. 203.

UE 203

---

Num. Foto

Sector

26

**Descripció**

Vista des del sud de l'estructura u.e. 203.

UE 203

---

27

**Descripció**

Vista des del sud-oest de l'enterrament a la cala 200 dels materials ceràmics i ossis no seleccionats.

UE

---

28

**Descripció**

Vista des del sud-oest de l'enterrament a la cala 200 dels materials ceràmics i ossis no seleccionats.

UE

---

29

**Descripció**

Vista des del sud de l'enterrament a la cala 200 dels materials ceràmics i ossis no seleccionats.

UE

---

30

**Descripció**

Vista des del sud de l'enterrament a la cala 200 dels materials ceràmics i ossis no seleccionats.

UE

---

Num. Foto

Sector

31

**Descripció**

Vista des del sud-oest de la rasa 400.

UE 400 401

---

32

**Descripció**

Vista des del sud-oest de la rasa 400.

UE 400 401

---

33

**Descripció**

Vista des del nord-est de la rasa 400.

UE 400 401

---

34

**Descripció**

Vista des del nord-est de la rasa 400.

UE 400 401

---

35

**Descripció**

Vista des del sud-est de la rasa 500.

UE 500 501

---

Num. Foto

Sector

36

**Descripció**

Vista des del sud-est de la rasa 500.

UE 500 501

---

37

**Descripció**

Vista des del sud-est de la rasa 500.

UE 500 501

---

38

**Descripció**

Vista des del sud-est de la rasa 500.

UE 500 501

---

39

**Descripció**

Vista des del nord-oest de la rasa 500.

UE 500 501

---

40

**Descripció**

Vista des del nord-oest de la rasa 500.

UE 500 501

---



Num. Foto

Sector

41

**Descripció**

Vista des del nord de la claveguera u.e. 501.

UE 501

---

42

**Descripció**

Vista des del nord de la claveguera u.e. 501.

UE 501

---

43

**Descripció**

Vista des del nord de la claveguera u.e. 501.

UE 501

---

44

**Descripció**

Vista des del nord de la claveguera u.e. 501.

UE 501

---

45

**Descripció**

Vista des del sud del retall u.e. 503 i el seu farciment de pedres u.e. 502.

UE 502 503

---

Num. Foto

Sector

46

**Descripció**

Vista des del sud del retall u.e. 503 i el seu farciment de pedres u.e. 502.

UE 502 503

---

47

**Descripció**

Vista des del sud del retall u.e. 503 i el seu farciment de pedres u.e. 502.

UE 502 503

---

48

**Descripció**

Vista des del sud del retall u.e. 503 i el seu farciment de pedres u.e. 502.

UE 502 503

---

49

**Descripció**

Vista des del sud del retall u.e. 503 i el seu farciment de pedres u.e. 502.

UE 502 503

---

50

**Descripció**

Vista des del nord del retall u.e. 503 i el seu farciment de pedres u.e. 502.

UE 502 503

---

Num. Foto

Sector

51

**Descripció**

Vista des del nord del retall u.e. 503 i el seu farciment de pedres u.e. 502.

UE 502 503

---

52

**Descripció**

Vista des del nord del retall u.e. 503 i el seu farciment de pedres u.e. 502.

UE 502 503

---

53

**Descripció**

Vista des del nord-est de la banda sud de la rasa 300 amb la muralla u.e. 303.

UE 303 300

---

54

**Descripció**

Vista des del nord-est de la banda sud de la rasa 300 amb la muralla u.e. 303.

UE 303 300

---

55

**Descripció**

Vista des del sud de la banda sud de la rasa 300 amb la muralla u.e. 303.

UE 303 300

---

Num. Foto

Sector

56

**Descripció**

Vista des del sud-est de la banda sud de la rasa 300.

UE 300

---

57

**Descripció**

Vista des del sud-oest de la banda nord de la rasa 300.

UE 300

---

58

**Descripció**

Vista des del sud-oest de la banda nord de la rasa 300.

UE 300

---

59

**Descripció**

Vista des del nord-oest de la banda oest de la rasa 300.

UE 300

---

60

**Descripció**

Vista des del sud de l'extrem nord de la rasa 500.

UE 500

---

Num. Foto

Sector

61

**Descripció**

Vista des del sud de l'extrem nord de la rasa 500.

UE 500

---

62

**Descripció**

Vista des del nord de l'extrem nord de la rasa 500.

UE 500

---

63

**Descripció**

Vista des del nord de l'extrem nord de la rasa 500.

UE 500

---

64

**Descripció**

Vista des del sud-oest de les restes de la muralla u.e. 303 protegits amb geotèxtil.

UE 303

---

65

**Descripció**

Vista des del sud-oest de les restes de la muralla u.e. 303 protegits amb geotèxtil.

UE 303

---

Num. Foto

Sector

66

**Descripció**

Vista des del nord-est de les restes de la muralla u.e. 303 protegits amb geotèxtil.

UE 303

---

67

**Descripció**

Vista des del nord-est de les restes de la muralla u.e. 303 protegits amb geotèxtil.

UE 303

---